



EX-59
CE5.2

ELLIPTICAL OWNER'S MANUAL
MANUEL DU PROPRIÉTAIRE DE L'EXERCISEUR ELLIPTIQUE
MANUAL DEL PROPIETARIO DE LA MÁQUINA ELÍPTICA



Read the ELLIPTICAL GUIDE before using this OWNER'S MANUAL.

Lire le GUIDE D'UTILISATION DE L'EXERCISEUR ELLIPTIQUE avant de se servir du présent MANUEL DU PROPRIÉTAIRE.

Lea la GUÍA DEL USUARIO DE LA MÁQUINA ELÍPTICA antes de usar este MANUAL DEL PROPIETARIO.

3	ENGLISH
24	FRANÇAIS
46	ESPAÑOL

ASSEMBLY



⚠ WARNING

There are several areas during the assembly process that special attention must be paid. It is very important to follow the assembly instructions correctly and to make sure all parts are firmly tightened. If the assembly instructions are not followed correctly, the elliptical could have frame parts that are not tightened and will seem loose and may cause irritating noises. To prevent damage to the elliptical, the assembly instructions must be reviewed and corrective actions should be taken.

Before proceeding, find your elliptical's serial number located on a white barcode sticker on the front stabilizer tube and enter it in the space provided below.

ENTER YOUR SERIAL NUMBER AND MODEL NAME IN THE BOXES BELOW:

SERIAL NUMBER:

EP

MODEL NAME: **HORIZON**

ELLIPTICAL

SERIAL NUMBER LOCATION

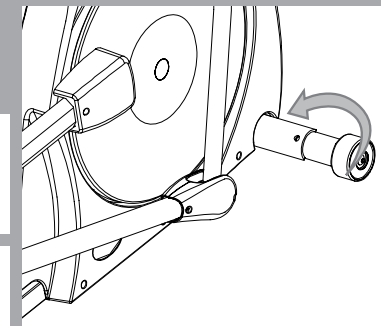

» Refer to the SERIAL NUMBER and MODEL NAME when calling for service.

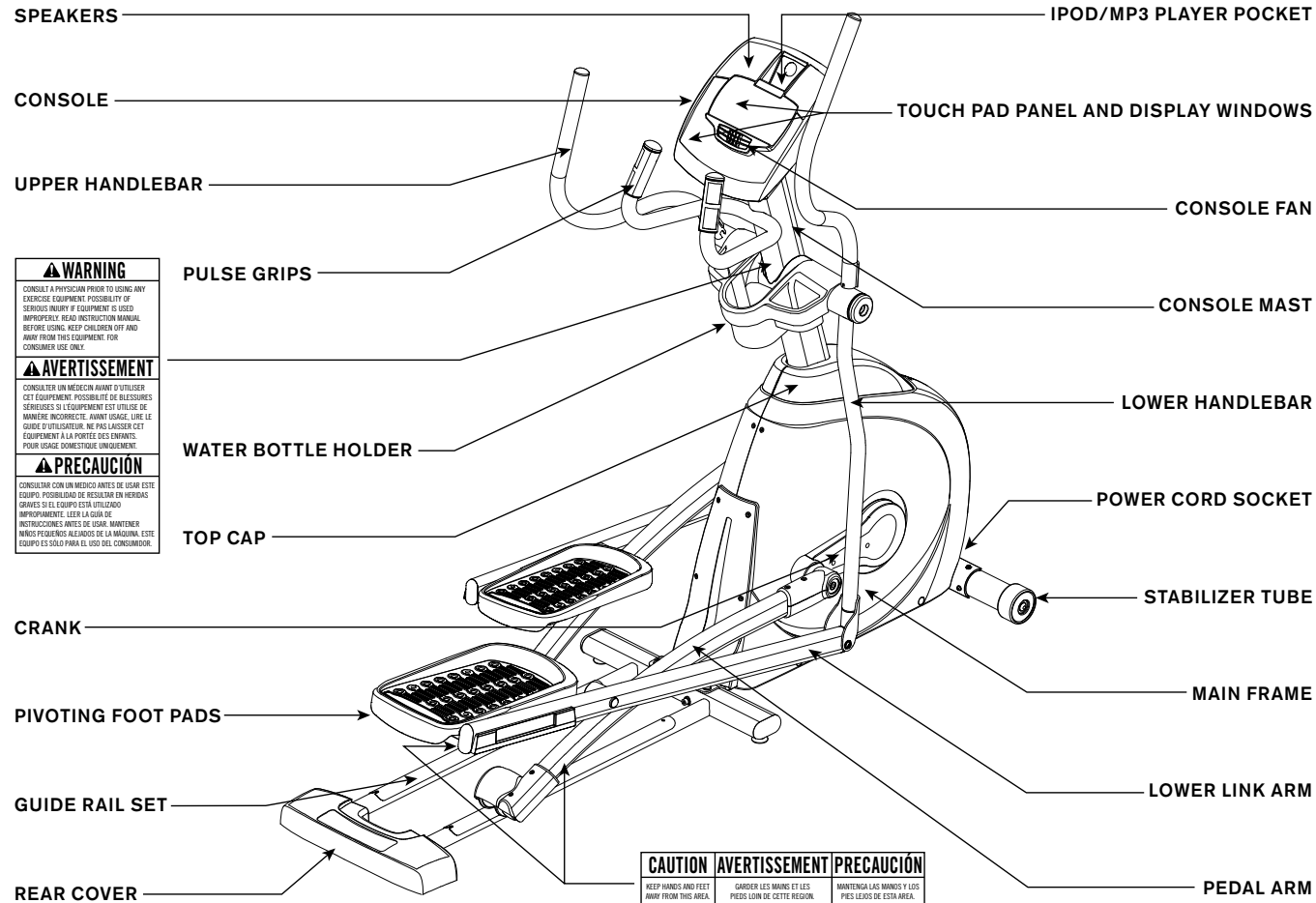

WARNING
 CONSULT A PHYSICIAN PRIOR TO USING ANY EXERCISE EQUIPMENT. POSSIBILITY OF SERIOUS INJURY IF EQUIPMENT IS USED IMPROPERLY. READ INSTRUCTION MANUAL BEFORE USING. KEEP CHILDREN OFF AND AWAY FROM THIS EQUIPMENT FOR CONSUMER USE ONLY.

AVERTISSEMENT
 CONSULTER UN MEDECIN AVANT D'UTILISER CET EQUIPEMENT. POSSIBILITE DE BLESSURES SERIEUSES SI L'EQUIPEMENT EST UTILISE DE MANIERE INCORRECTE. AVANT USAGE, LIRE LE GUIDE D'UTILISATEUR. NE PAS LASSER CET EQUIPEMENT A LA PORTEE DES ENFANTS. POUR USAGE DOMESTIQUE UNIQUEMENT.

PRECAUCIÓN
 CONSULTAR CON UN MEDICO ANTES DE USAR ESTE EQUIPO. POSIBILIDAD DE RESULTAR EN HERIDAS GRAVES SI EL EQUIPO ESTA UTILIZADO IMPROPIAMENTE. LEER LA GUIA DE INSTRUCCIONES ANTES DE USAR. MANTENER NIÑOS LEJOS DEL EQUIPO. ESTE EQUIPO ES SOLO PARA EL USO DEL CONSUMIDOR.

CAUTION KEEP HANDS AND FEET AWAY FROM THIS AREA.
AVERTISSEMENT GARDER LES MAINS ET LES PIEDS LOIN DE CETTE REGION.
PRECAUCIÓN MANTENGA LAS MANOS Y LOS PIES LEJOS DE ESTA AREA.

TOOLS INCLUDED:

- Screwdriver
- 5 mm L-Wrench
- 8 mm L-Wrench
- 13/17 mm Flat Wrench

PARTS INCLUDED:

- 1 Main Frame
- 1 Stabilizer Tube
- 1 Guide Rail Set
- 2 Pedal Arms
- 2 Lower Handlebars
- 2 Upper Handlebars
- 2 Lower Link Arms With Footpads
- 1 Top Cap
- 1 Console Mast
- 1 Console Mast Boot
- 1 Console
- 2 Handlebar Caps
- 1 Water Bottle Holder
- 1 Audio Adapter Cable
- 1 Power Cord
- 1 Hardware Kit

**PRE ASSEMBLY****UNPACKING**

Unpack the product where you will be using it. Place the elliptical carton on a level flat surface. It is recommended that you place a protective covering on your floor. Never open box when it is on its side.

NOTE: During each assembly step, ensure that ALL nuts and bolts are in place and partially threaded in before completely tightening any ONE bolt.

NOTE: A light application of grease may aid in the installation of hardware. Any grease, such as lithium bike grease is recommended.

NEED HELP?

If you have questions or if there are any missing parts, contact Customer Tech Support. Contact information is located on the back panel of this manual.

ASSEMBLY STEP 1

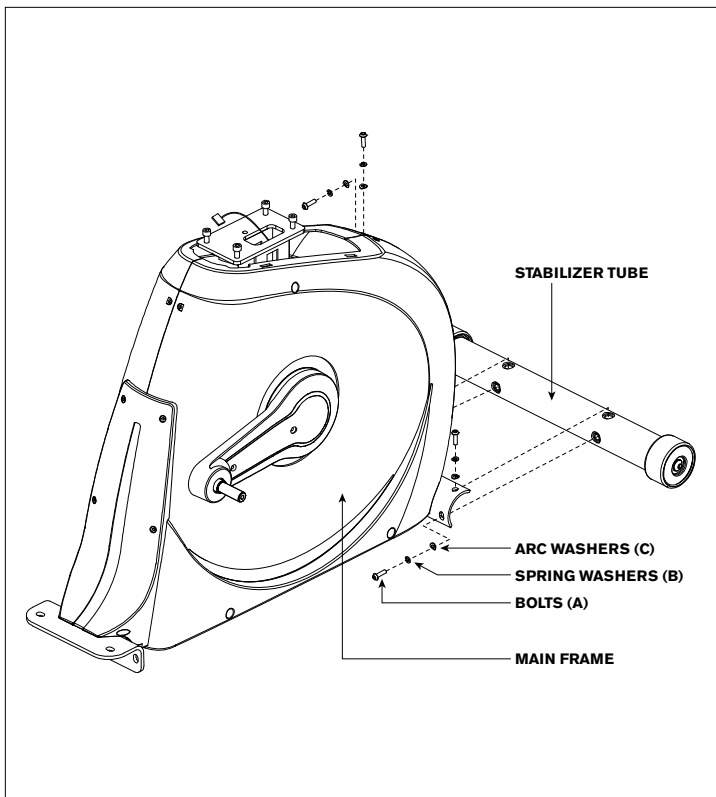

HARDWARE BAG 1 CONTENTS :



- A Open **HARDWARE BAG 1**.
- B Attach the **STABILIZER TUBE** to the **MAIN FRAME** using 4 **BOLTS (A)**, 4 **SPRING WASHERS (B)** and 4 **ARC WASHERS (C)**.

ASSEMBLY STEP 2

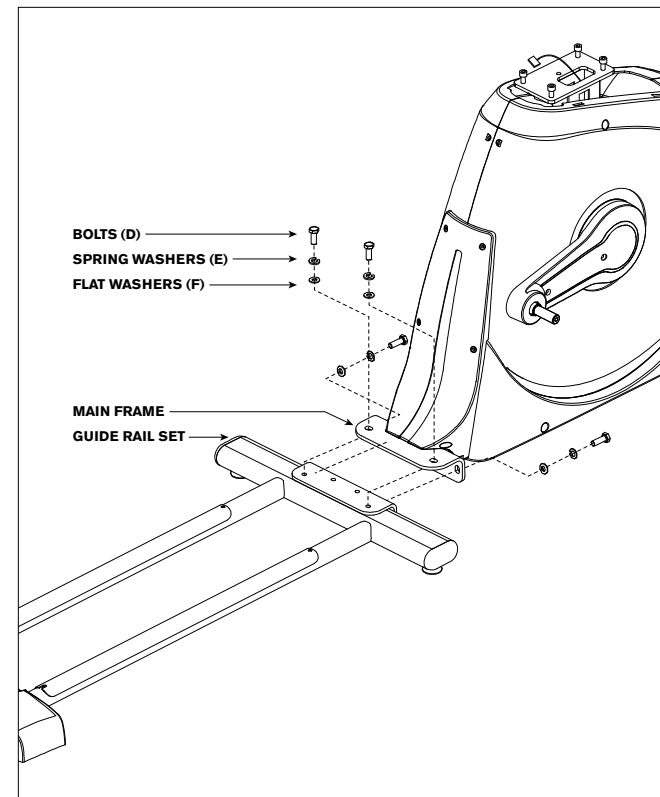

HARDWARE BAG 2 CONTENTS :

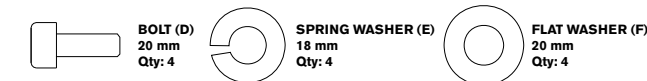

- A Open **HARDWARE BAG 2**.
- B Align **GUIDE RAIL SET** with **MAIN FRAME** as shown.
- C Attach the **GUIDE RAIL SET** to the **MAIN FRAME** using 4 **BOLTS (D)**, 4 **SPRING WASHERS (E)** and 4 **FLAT WASHERS (F)**.

ASSEMBLY STEP 3

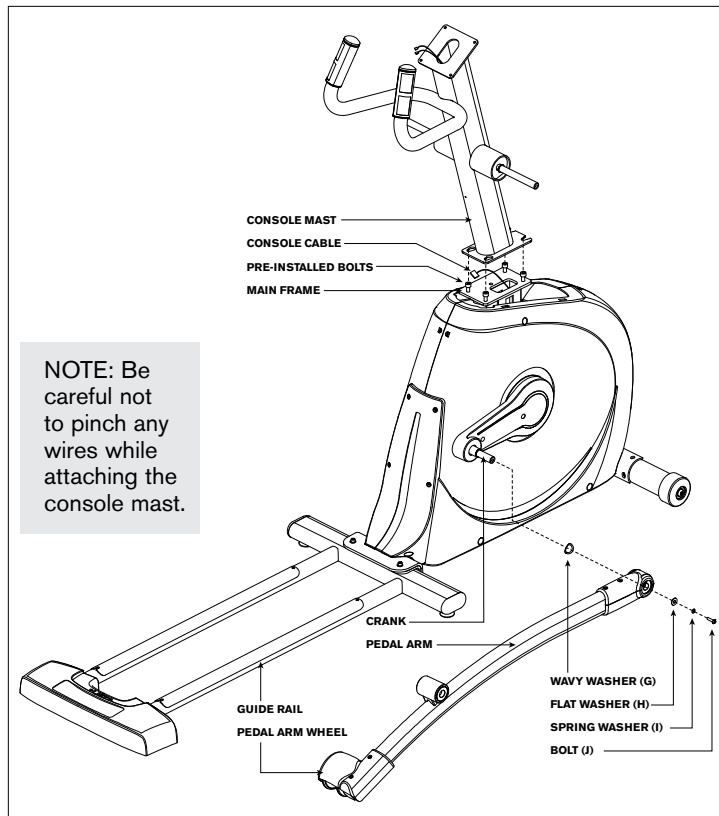

HARDWARE BAG 3 CONTENTS :



- A Open **HARDWARE BAG 3**.
- B Carefully pull the **CONSOLE CABLE** through the **CONSOLE MAST** using the twist tie located inside the **CONSOLE MAST**.
- C Gently slide the **CONSOLE MAST** onto the **MAIN FRAME** and attach **CONSOLE MAST** to **MAIN FRAME** using **PRE-INSTALLED BOLTS**.
- D Slide **WAVY WASHER (G)** over **CRANK** followed by **PEDAL ARM** as shown. Rest **PEDAL ARM WHEEL** on **GUIDE RAIL**.
- E Attach the **PEDAL ARM** to the **CRANK** using 1 **FLAT WASHER (H)**, 1 **SPRING WASHER (I)** and 1 **BOLT (J)**.
- F Repeat steps D-E on the opposite side of the elliptical.

8

ASSEMBLY STEP 4

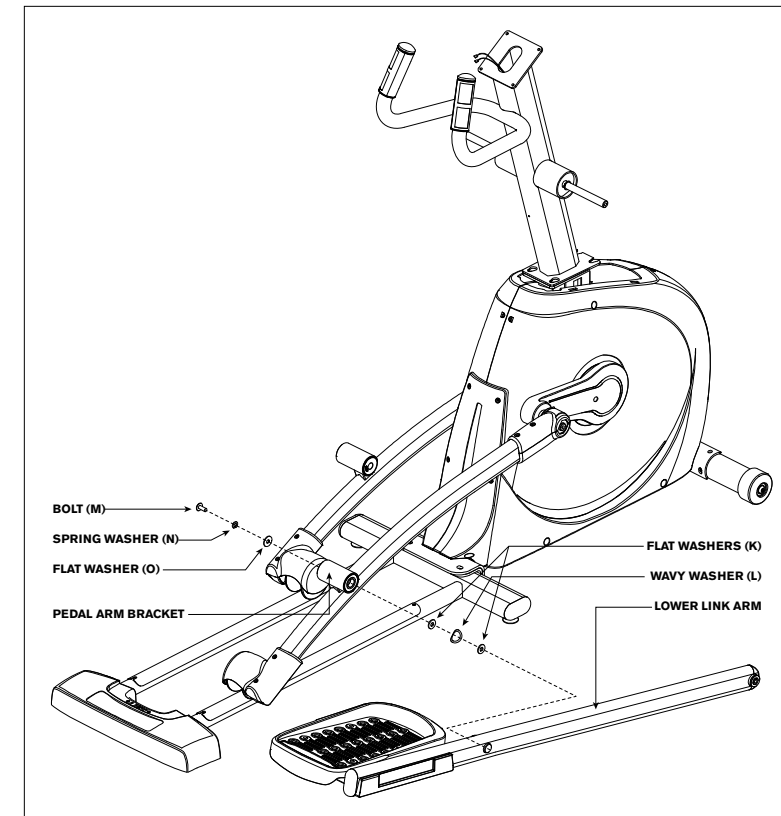

HARDWARE BAG 4 CONTENTS :

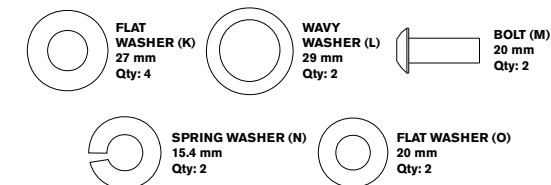

- A Open **HARDWARE BAG 4**.
- B Slide 1 **FLAT WASHER (K)**, 1 **WAVY WASHER (L)** and another **FLAT WASHER (K)** onto the **LOWER LINK ARM**.
- C Slide the **LOWER LINK ARM** into the **PEDAL ARM BRACKET**.
- D Attach the **LOWER LINK ARM** to the **PEDAL ARM BRACKET** using 1 **FLAT WASHER (O)**, 1 **SPRING WASHER (N)** and 1 **BOLT (M)**.
- E Repeat steps B-D on the opposite side of the elliptical.

9

ASSEMBLY STEP 5

HARDWARE BAG 5 CONTENTS :

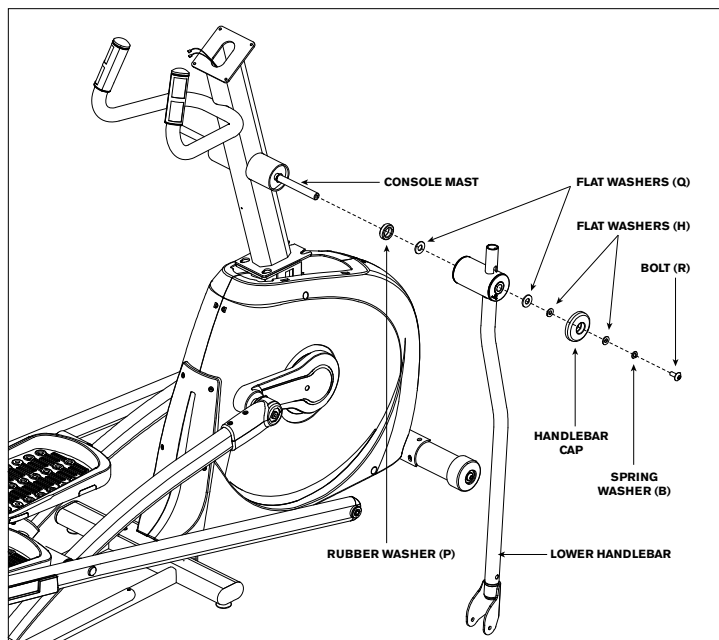

- Open **HARDWARE BAG 5**.
- Slide 1 **RUBBER WASHER (P)**, 1 **FLAT WASHER (Q)** onto the **CONSOLE MAST**.
- Slide **LOWER HANDLEBAR** onto **CONSOLE MAST** and attach using 1 **FLAT WASHER (Q)**, 1 **FLAT WASHER (H)**, 1 **HANDLEBAR CAP**, 1 **FLAT WASHER (H)**, 1 **SPRING WASHER (B)** and 1 **BOLT (R)**.
- Repeat steps B–C on the opposite side of the elliptical.

10

ASSEMBLY STEP 6

HARDWARE BAG 6 CONTENTS :

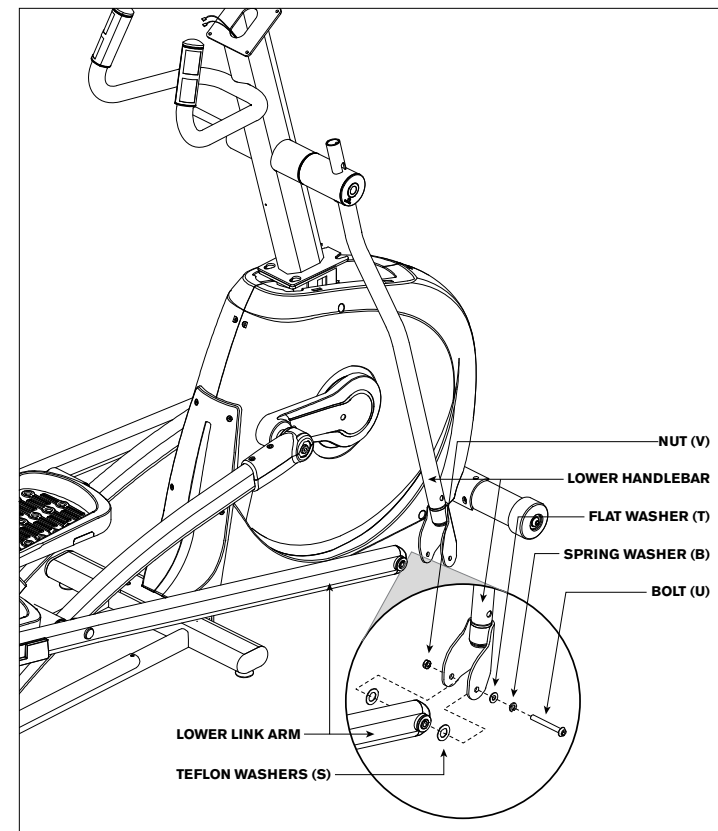
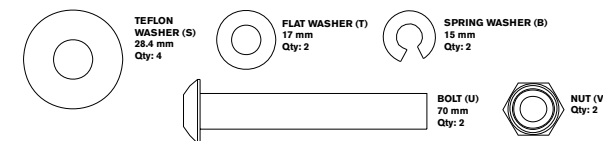

- Open **HARDWARE BAG 6**.
- Align end of **LOWER LINK ARM** with bracket on bottom of **LOWER HANDLEBAR**.
- Place **TEFLON WASHERS (S)** on both sides of the **LOWER LINK ARM**. While holding **TEFLON WASHERS (S)** slide **LOWER LINK ARM** into bottom end of **LOWER HANDLEBAR**.
- Secure the joint with 1 **FLAT WASHER (T)**, 1 **SPRING WASHER (B)**, 1 **BOLT (U)** and secure with 1 **NUT (V)**.
- Repeat steps B–D on the opposite side of the elliptical.

11

ASSEMBLY STEP 7

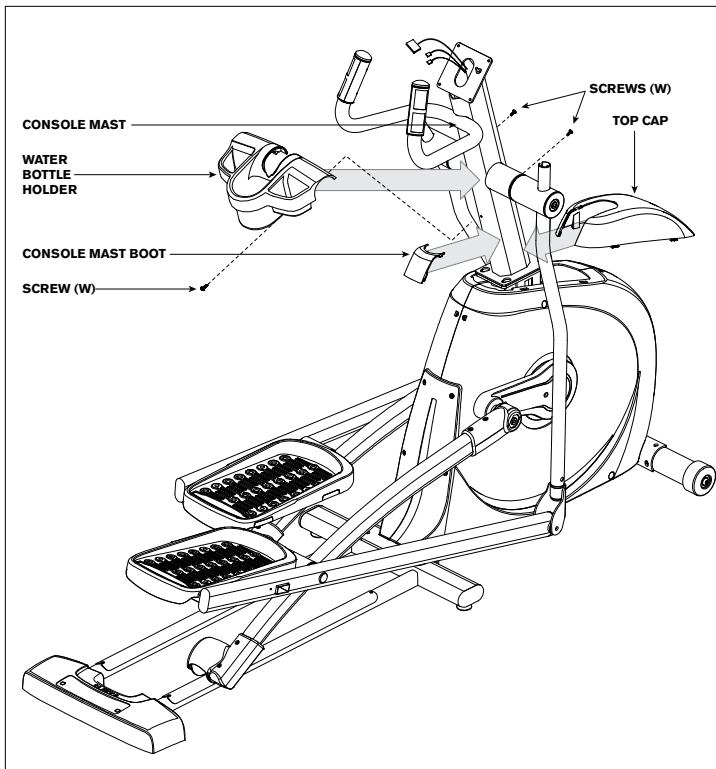

HARDWARE BAG 7 CONTENTS :



- Open **HARDWARE BAG 7**.
- Slide **TOP CAP** over **CONSOLE MAST** and snap into place.
- Insert **CONSOLE MAST BOOT** over **TOP CAP** and snap into place.
- Slide **WATER BOTTLE HOLDER** over **CONSOLE MAST** and attach using 3 **SCREWS (W)**.

ASSEMBLY STEP 8

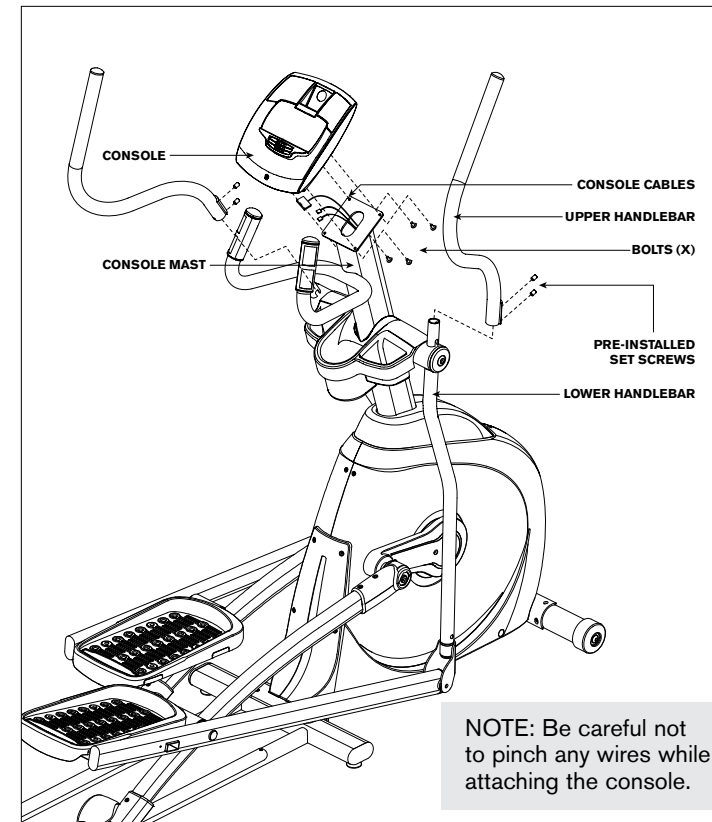

HARDWARE BAG 8 CONTENTS :

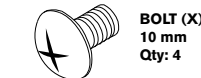

- Open **HARDWARE BAG 8**.
 - Attach the **CONSOLE CABLES** to the **CONSOLE**.
 - Carefully tuck the **CONSOLE CABLES** into the **CONSOLE MAST** before attaching the **CONSOLE**. Attach **CONSOLE** to **CONSOLE MAST** using 4 **BOLTS (X)**.
 - Slide **UPPER HANDLEBARS** onto **LOWER HANDLEBARS** making sure handlebars are joined together completely. Secure **UPPER HANDLEBARS** to **LOWER HANDLEBARS** using **PRE-ATTACHED SET SCREWS**.
- Make sure upper handlebars are as far down as possible. Handlebars can be damaged if not secured correctly.
- Repeat step D on the opposite side of the elliptical.

NOTE: Be careful not to pinch any wires while attaching the console.

YOU ARE FINISHED!

ELLIPTICAL OPERATION



This section explains how to use your elliptical's console and programming.
The BASIC OPERATION section in the ELLIPTICAL GUIDE has instructions for the following:

- **LOCATION OF THE ELLIPTICAL**
- **POWER/GROUNDING INSTRUCTIONS**
- **FOOT POSITIONING**
- **MOVING THE ELLIPTICAL**
- **LEVELING THE ELLIPTICAL**
- **POWER/MANUAL INCLINE OPERATION**
- **USING THE HEART RATE FUNCTION**

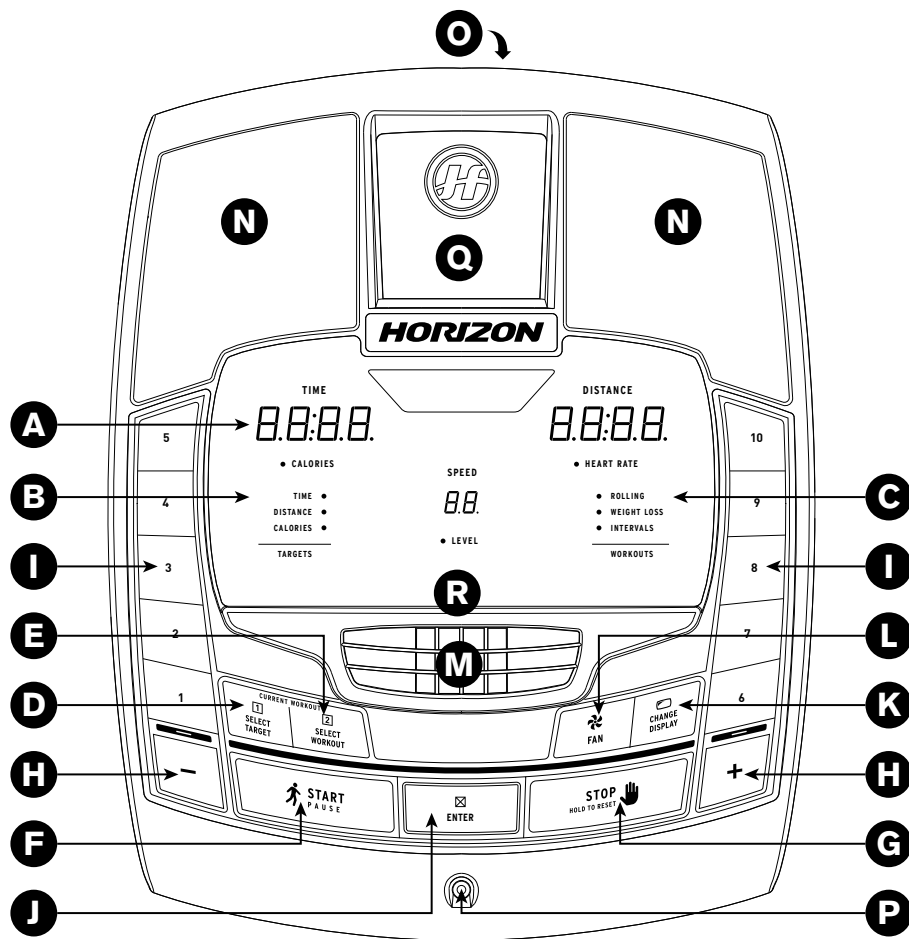

CONSOLE OPERATION

Note: There is a thin protective sheet of clear plastic on the overlay of the console that should be removed before use.

- A) **LED DISPLAY WINDOWS:** time, distance, calories, heart rate, speed and resistance level.
- B) **TARGET LED INDICATORS:** indicate what target (if any) is set for the current program.
- C) **WORKOUT LED INDICATORS:** indicate what workout (if any) is set for the current program.
- D) **SELECT TARGET:** press to select your desired target.
- E) **SELECT WORKOUT:** press to select your desired workout.
- F) **START:** press to begin exercising, start your workout, or resume exercising after pause.
- G) **STOP:** press to pause/end your workout. Hold for 3 seconds to reset the console.
- H) **+ / - KEYS:** used to adjust resistance level.
- I) **QUICK KEYS:** used to reach desired resistance level more quickly.
- J) **ENTER:** used to confirm a selection.
- K) **CHANGE DISPLAY:** press to change display feedback during workout.
- L) **FAN KEY:** press to turn fan on and off.
- M) **FAN:** personal workout fan.
- N) **SPEAKERS:** music plays through speakers when your CD / MP3 player is connected to the console.
- O) **AUDIO IN JACK:** plug your CD / MP3 player into the console using the included audio adaptor cable.
- P) **AUDIO OUT / HEADPHONE JACK:** plug your headphones into this jack to listen to your music through the headphones.
Note: when headphones are plugged into the headphone jack the sound will no longer come out through the speakers.
- Q) **MP3 PLAYER POCKET:** used to store your MP3 player.
- R) **READING RACK:** holds reading material.

L'autocollant pour traduction en français est situé dans le carton d'assemblage

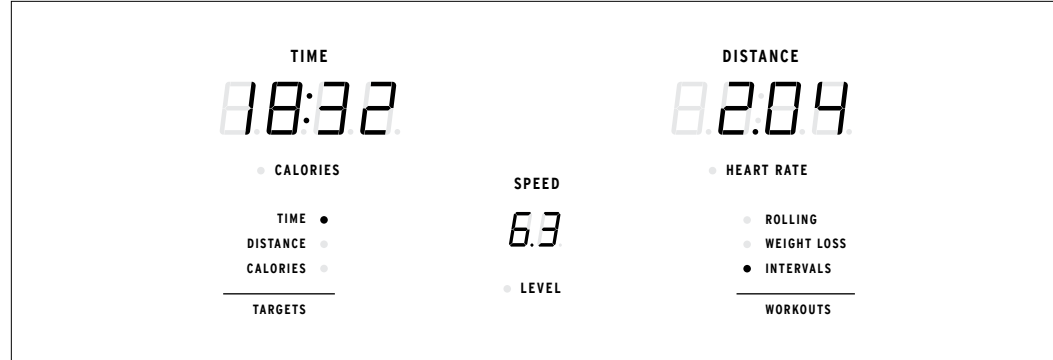

DISPLAY WINDOWS

- **TIME:** Shown as minutes : seconds. View the time remaining or the time elapsed in your workout.
- **DISTANCE:** Shown as miles. Indicates distance traveled or distance remaining during your workout.
- **SPEED:** Shown as MPH. Indicates how fast the foot pedals are moving.
- **CALORIES:** Total calories burned or calories remaining left to burn during your workout.
- **HEART RATE:** Shown as BPM (beats per minute). Used to monitor your heart rate (displayed when contact is made with both pulse grips).
- **LEVEL:** Shows the current level of resistance.
- **TARGETS:**
LED lights up next to currently selected target. If no LED is lit, no target is activated.
- **WORKOUTS:**
LED lights up next to currently selected workout. If no LED is lit, no workout is activated.

PROGRAM INFORMATION

- 🕒 **TARGET 1 – TIME:** Allows user to set a target based on how long they would like to workout. Time targets can range from 5:00 – 99:00. TIME will count down. DISTANCE and CALORIES will count up from zero.
- 🚶 **TARGET 2 – DISTANCE:** Allows user to set a target based on distance they would like to complete. Distance target can range from 0.25 – 26.25 miles. DISTANCE will count down. TIME and CALORIES will count up from zero.
- 🔥 **TARGET 3 – CALORIES:** Allows user to set a target based on the number of calories they would like to burn. Calories target can range from 20 – 980 calories. CALORIES will count down. TIME and DISTANCE will count up from zero.
- 🚫 **NO TARGET:** Allows user to select a workout profile that has no specified time, distance, or calorie target. TIME, DISTANCE, and CALORIES will all count up from zero.
- 🏞️ **WORKOUT 1 – ROLLING:** Resistance program. Mimics the feeling of moving up and down hills by gradually increasing and decreasing the resistance.
- 🌅 **WORKOUT 2 – WEIGHT LOSS:** Promotes weight loss by increasing and decreasing the resistance, while keeping you in your fat burning zone.
- 🏔️ **WORKOUT 3 – INTERVALS:** Improves your strength, speed and endurance by increasing and decreasing the resistance throughout your workout to involve your heart and other muscles.





GETTING STARTED

- 1) Check to make sure no objects are nearby that will hinder the movement of the elliptical.
- 2) Plug in the power cord and turn the elliptical ON. (Switch is located at the bottom-front of the elliptical.) NOTE: Some ellipticals may not have a power switch and will turn on when power is supplied.

A) QUICK START UP

Simply press the START key to begin working out. The time will count up from 0:00, the resistance level will default to level 1. OR...

B) SELECT A TARGET AND WORKOUT

- 1) Select a TARGET using the SELECT TARGET key.
- 2) Adjust the TARGET settings using the ARROW keys.
- 3) Press ENTER to advance.
- 4) Select a WORKOUT using the SELECT WORKOUT key.
- 5) Press START to begin workout.

NOTE: If no TARGET nor WORKOUT is selected, the program will function as a MANUAL program. All changes in resistance level or incline will need to be from the user in this setting.

TO RESET THE CONSOLE

Hold STOP key for 3 seconds.



FINISHING YOUR WORKOUT

When your workout is complete, the monitor display will flash "FINISHED" and beep. Your workout information will stay displayed on the console for 30 seconds and then reset.

CLEAR CURRENT SELECTION

To clear the current program selection or screen, hold the STOP button for 3 seconds.

USING YOUR CD / MP3 PLAYER

- 1)  Connect the included AUDIO ADAPTOR CABLE to the AUDIO IN JACK on the top right of the console and the headphone jack on your CD / MP3 player.
- 2) Use your CD / MP3 player buttons to adjust song settings.
- 3) Remove the AUDIO ADAPTOR CABLE when not in use.
- 4)  If you don't want to use the SPEAKERS, you can plug your headphones into the AUDIO OUT JACK at the bottom of the console.

LIMITED HOME-USE WARRANTY



WEIGHT CAPACITY = 275 lbs (125 kilograms).



FRAME • LIFETIME

Horizon Fitness warrants the frame against defects in workmanship and materials for the lifetime of the original owner, so long as the device remains in the possession of the original owner. (The frame is defined as the welded metal base of the unit and does not include any parts that can be removed.)

BRAKE • CE5.2: 15 YEARS • EX-59: 20 YEARS

Horizon Fitness warrants the brake against defects in workmanship and materials for the period specified above from the date of original purchase, so long as the device remains in the possession of the original owner. Labor or installation of brake is not covered under the motor warranty.

ELECTRONICS & PARTS • 1 YEAR

Horizon Fitness warrants the electronic components, finish and all original parts for a period of one year from the date of the original purchase, so long as the device remains in the possession of the original owner.

LABOR • 1 YEAR

Horizon Fitness shall cover the labor cost for the repair of the device for a period of one year from the date of the original purchase, so long as the device remains in the possession of the original owner.

EXCLUSIONS AND LIMITATIONS

Who IS covered:

- The original owner and is not transferable.

What IS covered:

- Repair or replacement of a defective motor, electronic component, or defective part and is the sole remedy of the warranty.

What IS NOT covered:

- Normal wear and tear, improper assembly or maintenance, or installation of parts or accessories not originally intended or compatible with the equipment as sold.
- Damage or failure due to accident, abuse, corrosion, discoloration of paint or plastic, neglect, theft, vandalism, fire, flood, wind, lightning, freezing, or other natural disasters of any kind, power reduction, fluctuation or failure from whatever cause, unusual atmospheric conditions, collision, introduction of foreign objects into the covered unit, or modifications that are unauthorized or not recommended by Horizon Fitness.
- Incidental or consequential damages. Horizon Fitness is not responsible or liable for indirect, special or consequential damages, economic loss, loss of property, or profits, loss of enjoyment or use, or other consequential damages of whatsoever nature in connection with the purchase, use, repair or maintenance of the equipment. Horizon Fitness does not provide monetary or other compensation for any such repairs or replacement parts

costs, including but not limited to gym membership fees, work time lost, diagnostic visits, maintenance visits or transportation.

- Equipment used for commercial purposes or any use other than a single family or Household, unless endorsed by Horizon Fitness for coverage.
- Equipment owned or operated outside the US and Canada.
- Delivery, assembly, installation, setup for original or replacement units or labor or other costs associated with removal or replacement of the covered unit.
- Any attempt to repair this equipment creates a risk of injury. Horizon Fitness is not responsible or liable for any damage, loss or liability arising from any personal injury incurred during the course of, or as a result of any repair or attempted repair of your fitness equipment by other than an authorized service technician. All repairs attempted by you on your fitness equipment are undertaken AT YOUR OWN RISK and Horizon Fitness shall have no liability for any injury to the person or property arising from such repairs.
- If you are out of the manufacturer's warranty but have an extended warranty, refer to your extended warranty contract for contact information regarding requests for extended warranty service or repair.

SERVICE/RETURNS

- In-home service is available within 150 miles of the nearest authorized Service Provider (Mileage beyond 150 miles from an authorized service center is the responsibility of the consumer).
- All returns must be pre-authorized by Horizon Fitness.
- Horizon Fitness' obligation under this warranty is limited to replacing or repairing, at Horizon Fitness' option, the same or comparable model.
- Horizon Fitness may request defective components be returned to Horizon Fitness upon completion of warranty service using a prepaid return shipping label. If you have been advised to return parts and did not receive a label, please contact Customer Tech Support.
- Replacement units, parts and electronic components reconditioned to as-new condition by Horizon Fitness or its vendors may sometimes be supplied as warranty replacement and constitute fulfillment of warranty terms.
- This warranty gives you specific legal rights, and your rights may vary from state to state.



ASSEMBLAGE



AVERTISSEMENT

Le processus de montage comporte certaines étapes au cours desquelles il faut faire particulièrement attention. Il importe de suivre les instructions de montage à la lettre et de s'assurer que toutes les pièces sont bien serrées. Si on ne suit pas correctement les instructions de montage, certaines parties du cadre de l'exerciseur elliptique pourraient être mal serrées et bouger et elles pourraient causer des bruits irritants. Pour éviter les dommages à l'exerciseur elliptique, relire les instructions d'assemblage et prendre les mesures correctives qui s'imposent.

Avant de continuer, trouvez le numéro de série de l'elliptique qui est situé sur un autocollant code barres blanc sur le stabilisateur d'avant et entrez-le dans l'espace ci-dessous.

INSCRIRE LE NUMÉRO DE SÉRIE ET LE MODÈLE DANS LES CASES CI-DESSOUS :

NUMÉRO DE SÉRIE :

EP

MODÈLE : **EXERCISEUR ELLIPTIQUE HORIZON**

EMPLACEMENT DU NUMÉRO DE SÉRIE

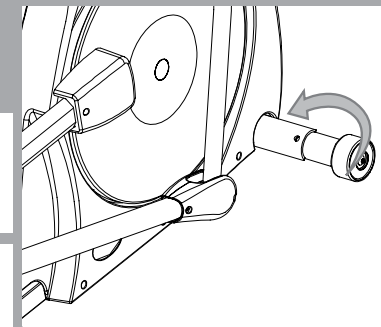

» Indiquer le NUMÉRO DE SÉRIE et le MODÈLE lors de tout appel de service.

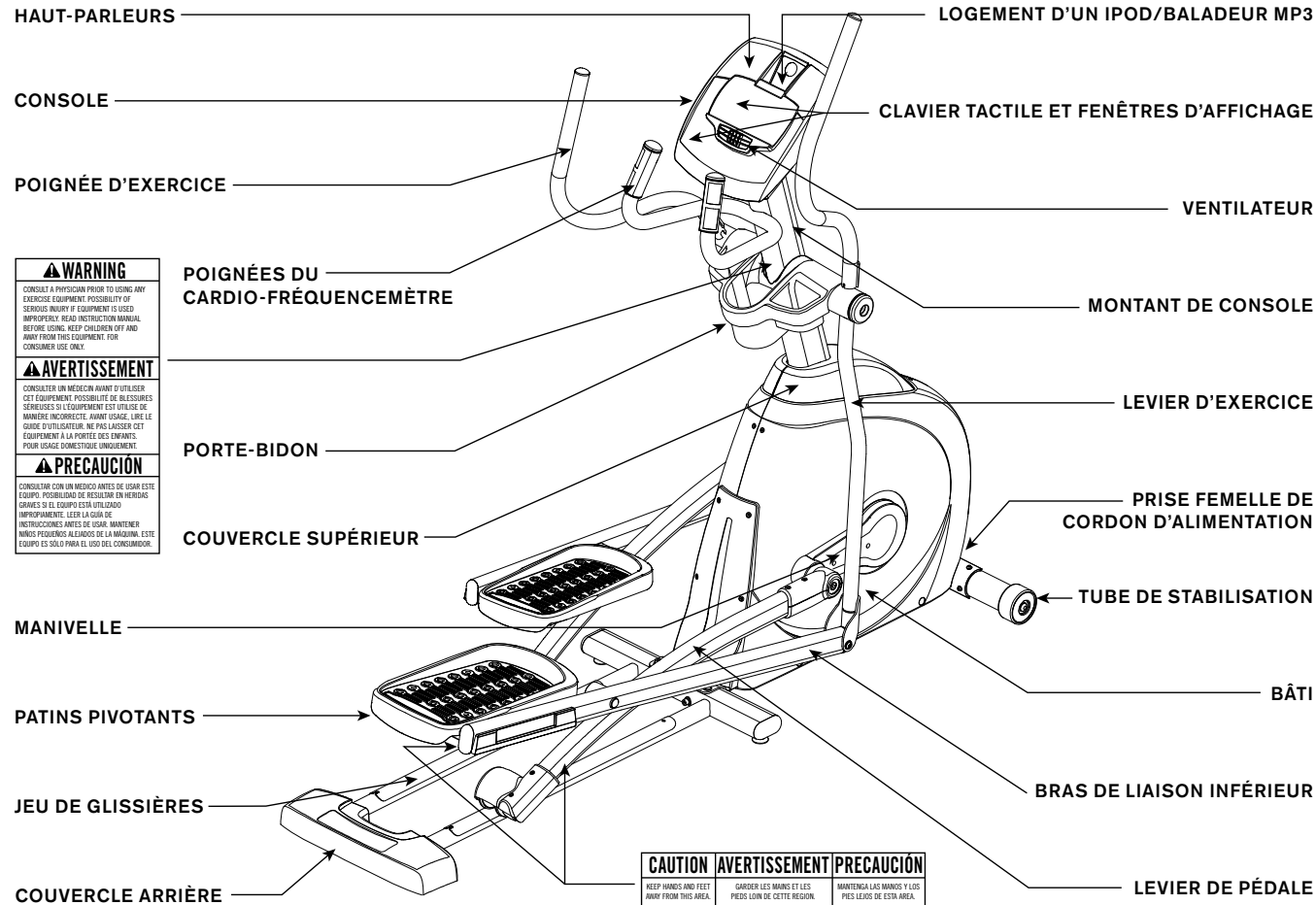

CAUTION AVERTISSEMENT PRECAUCIÓN
 KEEP HANDS AND FEET AWAY FROM THIS AREA. GARDER LES MAINS ET LES PIEDS LOIN DE CETTE RÉGION. MANTENGA LAS MANOS Y LOS PIES LEJOS DE ESTE ÁREA.

OUTILS INCLUS :

- Tournevis
- Clé à manche en L, de 5 mm
- Clé à manche en L, de 8 mm
- Clé plate de 13/17 mm

PIÈCES INCLUSES :

- 1 bâti
- 1 tube de stabilisation
- 1 jeu de glissières
- 2 leviers de pédale
- 2 leviers d'exercice
- 2 poignées d'exercice
- 2 bras de liaison inférieurs avec patins
- 1 couvercle supérieur
- 1 montant de console
- 1 gaine de montant de console
- 1 console
- 2 chapeaux de levier d'exercice
- 1 porte-bidon
- 1 câble d'adaptateur audio
- 1 cordon d'alimentation
- 1 kit de vis et de boulons

PRÉ-ASSEMBLAGE

DÉBALLAGE

Déballer l'appareil là où il sera mis en service. Poser l'emballage de l'exerciseur elliptique sur une surface plane. Il est conseillé de placer une toile de protection sur le sol. Ne jamais ouvrir l'emballage d'expédition s'il repose sur le flanc.

REMARQUE : S'assurer à chaque étape de l'assemblage que TOUTES les vis et TOUS les écrous sont bien en place et partiellement serrés avant de les serrer à fond.

REMARQUE : Une légère application de graisse peut faciliter l'installation de la quincaillerie. Toute graisse, comme la graisse au lithium pour vélos est recommandée.



BESOIN D'AIDE ?

En cas de questions ou s'il manque des pièces, s'adresser au service de soutien technique à la clientèle. Les informations pour communiquer avec ce service figurent au verso du présent manuel.

ÉTAPE 1 DE L'ASSEMBLAGE

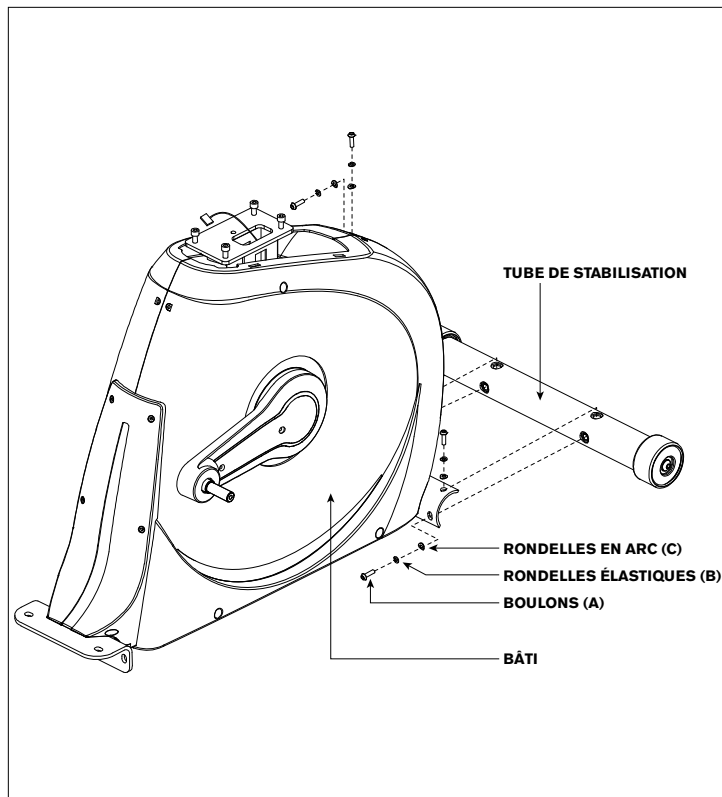

CONTENU DU SACHET DE VISSERIE 1 :



- A Ouvrir le **SACHET DE VISSERIE 1**.
- B Fixer le **TUBE DE STABILISATION** au **BÂTI** avec 4 **BOULONS (A)**, 4 **RONDELLES ÉLASTIQUES (B)** et 4 **RONDELLES EN ARC (C)**.

ÉTAPE 2 DE L'ASSEMBLAGE

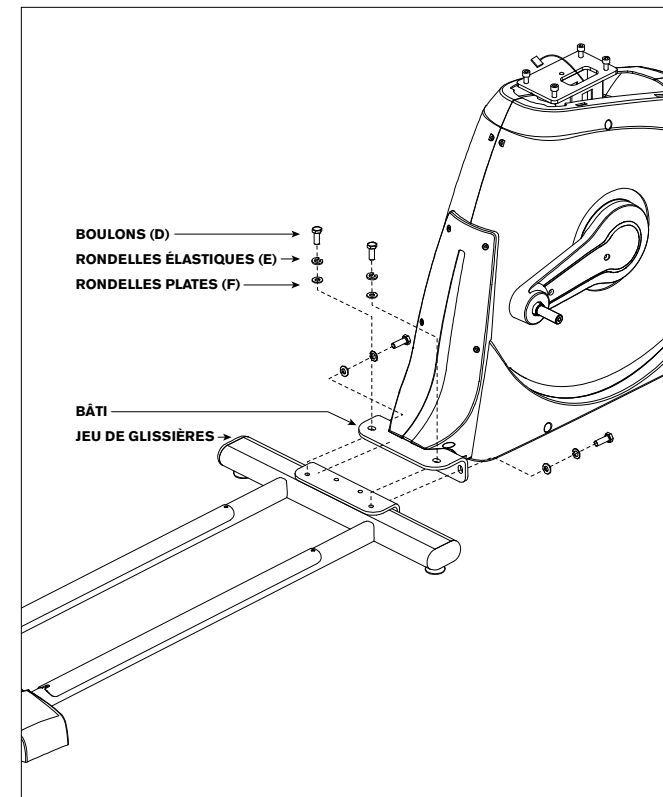

CONTENU DU SACHET DE VISSERIE 2 :



- A Ouvrir le **SACHET DE VISSERIE 2**.
- B Aligner le **JEU DE GLISSIÈRES** et le **BÂTI** (voir figure).
- C Fixer le **JEU DE GLISSIÈRES** au **BÂTI** avec 4 **BOULONS (D)**, 4 **RONDELLES ÉLASTIQUES (E)** et 4 **RONDELLES PLATES (F)**.

ÉTAPE 3 DE L'ASSEMBLAGE

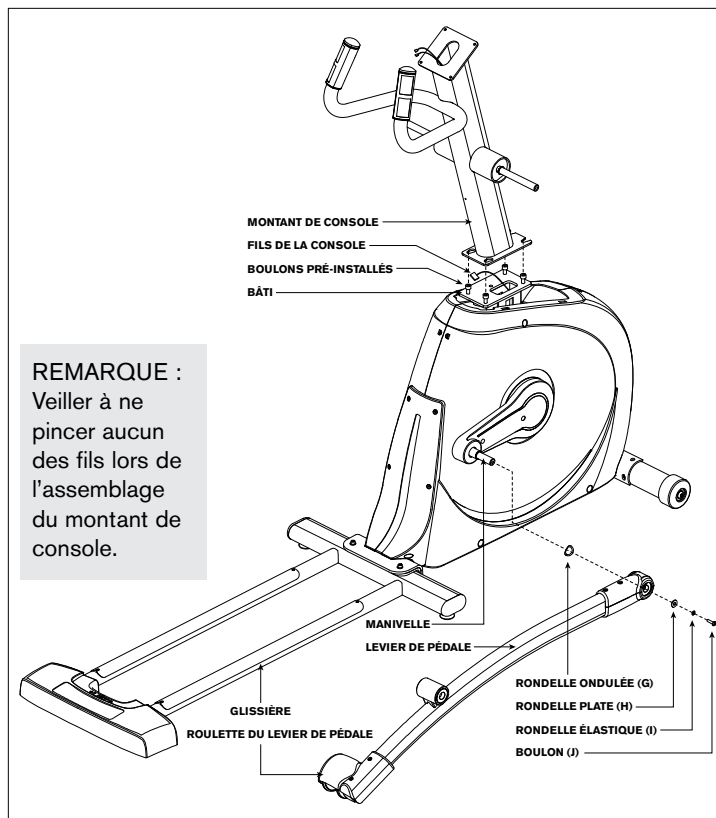

REMARQUE :
Veiller à ne pincer aucun des fils lors de l'assemblage du montant de console.

CONTENU DU SACHET DE VISSERIE 3 :



- Ouvrir le **SACHET DE VISSERIE 3**.
- Tirer soigneusement les **FILS DE LA CONSOLE** à travers le **MONTANT DE CONSOLE** à l'aide de la ligature qui se trouve dans le **MONTANT DE CONSOLE**.
- Fixer le **MONTANT DE CONSOLE** au **BÂTI** avec les **BOULONS PRÉ-INSTALLÉS**.
- Glisser une **RONDELLE ONDULÉE (G)** puis le **LEVIER DE PÉDALE** sur la **MANIVELLE** (voir figure). Faire reposer la **ROULETTE DU LEVIER DE PÉDALE** sur la **GLISSIÈRE**.
- Fixer le **LEVIER DE PÉDALE** à la **MANIVELLE** avec 1 **RONDELLE PLATE (H)**, 1 **RONDELLE ÉLASTIQUE (I)** et 1 **BOULON (J)**.
- Répéter les étapes D à E de l'autre côté de l'exerciseur elliptique.

30

ÉTAPE 4 DE L'ASSEMBLAGE

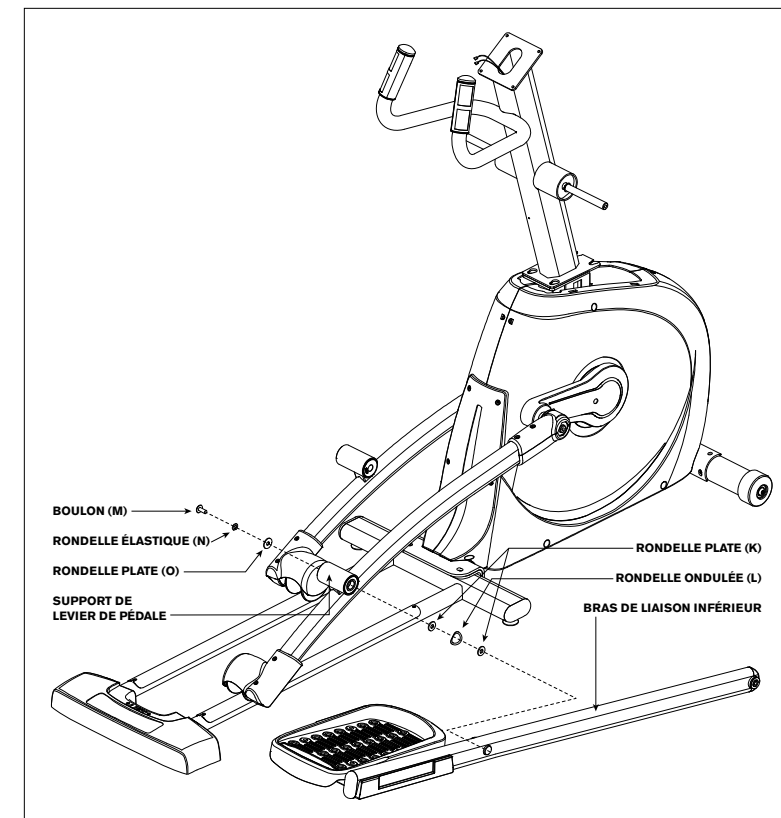

CONTENU DU SACHET DE VISSERIE 4 :

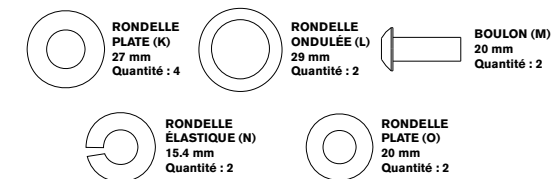

- Ouvrir le **SACHET DE VISSERIE 4**.
- Glisser une **RONDELLE PLATE (K)**, une **RONDELLE ONDULÉE (L)** et une deuxième **RONDELLE PLATE (K)** dans le **BRAS DE LIAISON**.
- Glisser le **BRAS DE LIAISON** dans le **SUPPORT DE LEVIER DE PÉDALE**.
- Attacher le bras de liaison au levier de pédale en utilisant une **RONDELLE PLATE (O)**, une **RONDELLE ÉLASTIQUE (N)**, et un **BOULON (M)**.
- Répéter les étapes B et D de l'autre côté de l'exerciseur elliptique.

31

ÉTAPE 5 DE L'ASSEMBLAGE

CONTENU DU SACHET DE VISSERIE 5 :

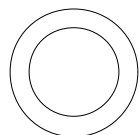

RONDELLE CAOUTCHOUC (P)
26 mm
Quantité : 2

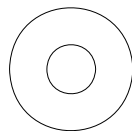

RONDELLE PLATE (Q)
25 mm
Quantité : 4

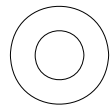

RONDELLE PLATE (H)
20 mm
Quantité : 4



RONDELLE ÉLASTIQUE (B)
15 mm
Quantité : 2



BOULON (R)
20 mm
Quantité : 2

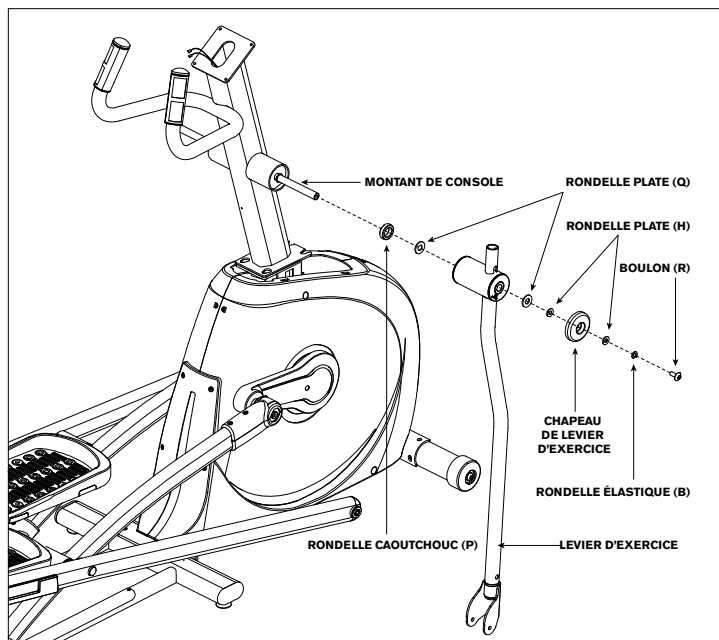

- Ouvrir le **SACHET DE VISSERIE 5**.
- Glisser 1 **RONDELLE CAOUTCHOUC (P)**, 1 **RONDELLE PLATE (Q)** sur le **MONTANT DE CONSOLE**.
- Glisser le **LEVIER D'EXERCICE** sur le **MONTANT DE CONSOLE** et le fixer avec 1 **RONDELLE PLATE (Q)**, 1 **RONDELLE PLATE (H)**, 1 **CHAPEAU DE LEVIER D'EXERCICE**, 1 **RONDELLE PLATE (H)**, 1 **RONDELLE ÉLASTIQUE (B)** et 1 **BOULON (R)**.
- Répéter les étapes B et C de l'autre côté de l'exerciseur elliptique.

ÉTAPE 6 DE L'ASSEMBLAGE

CONTENU DU SACHET DE VISSERIE 6 :

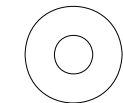

RONDELLES EN TÉFLON(S)
28.4 mm
Quantité : 4



RONDELLE PLATE (T)
17 mm
Quantité : 2



RONDELLE ÉLASTIQUE (B)
15 mm
Quantité : 2



BOULON (U)
70 mm
Quantité : 2



ÉCROU (V)
Quantité : 2

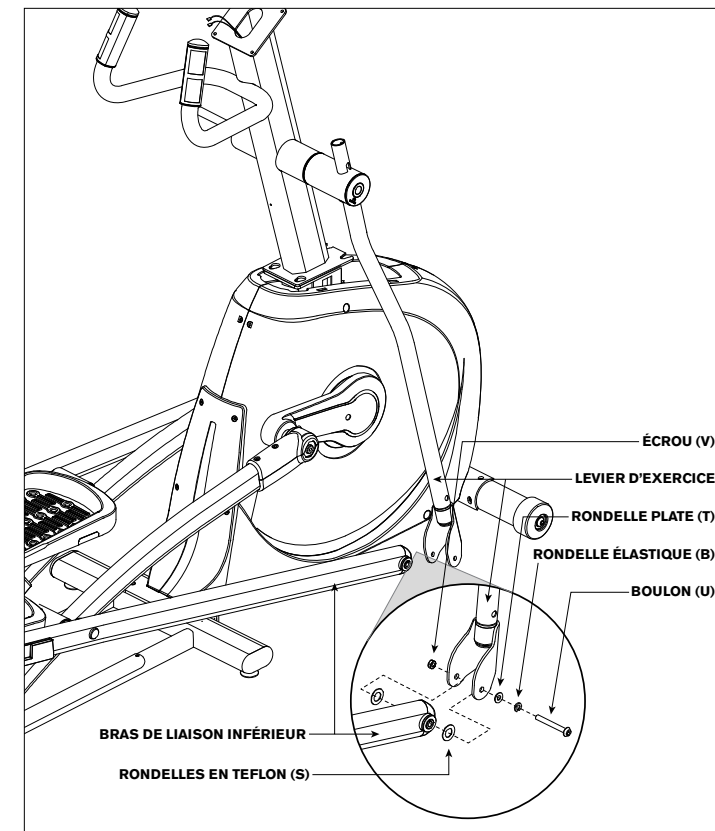

- Ouvrir le **SACHET DE VISSERIE 6**.
- Aligner l'extrémité opposée du **BRAS DE LIAISON INFÉRIEUR** et le support du bas du **LEVIER D'EXERCICE**.
- Placer une **RONDELLE EN TÉFLON (S)** de chaque côté du **BRAS DE LIAISON INFÉRIEUR**. En tenant les **RONDELLES EN TÉFLON (S)**, glisser le **BRAS DE LIAISON INFÉRIEUR** dans l'extrémité inférieure du **LEVIER D'EXERCICE**.
- Fixer le joint avec 1 **RONDELLE PLATE (T)**, 1 **RONDELLE ÉLASTIQUE (B)**, 1 **BOULON (U)** et bloquer avec 1 **ÉCROU (V)**.
- Répéter les étapes B à D de l'autre côté de l'exerciseur elliptique.

ÉTAPE 7 DE L'ASSEMBLAGE

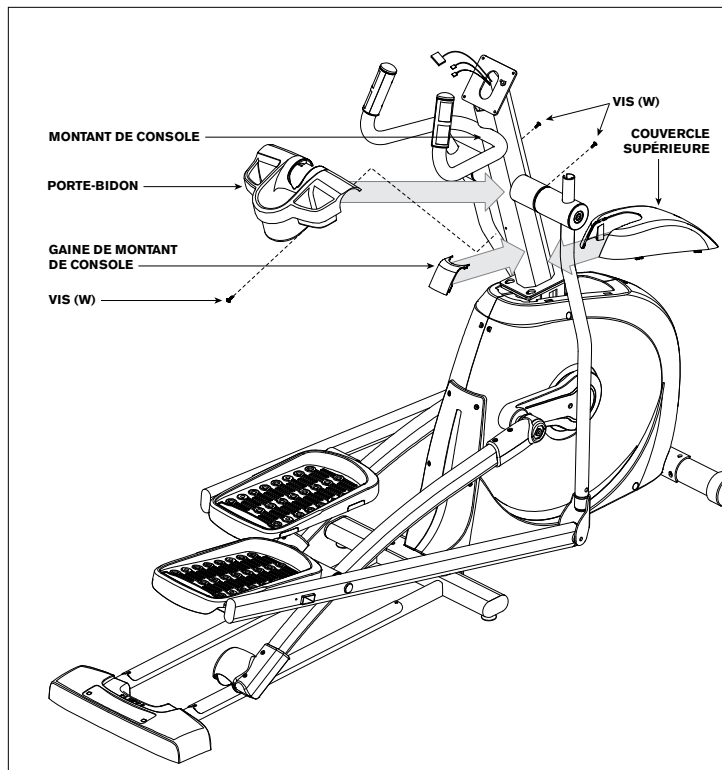

CONTENU DU SACHET DE VISSERIE 7 :



VIS (W)
12 mm
Quantité : 3

- A Ouvrir le **SACHET DE VISSERIE 7**.
- B Glisser le **COUVERCLE SUPÉRIEUR** sur le **MONTANT DE CONSOLE** et l'enclencher en place.
- C Insérer la **GAINÉ DE MONTANT DE CONSOLE** sur le **COUVERCLE SUPÉRIEUR** et l'enclencher en place.
- D Glisser le **PORTE-BIDON** sur le **MONTANT DE CONSOLE** et le fixer avec 3 **VIS (W)**.

ÉTAPE 8 DE L'ASSEMBLAGE

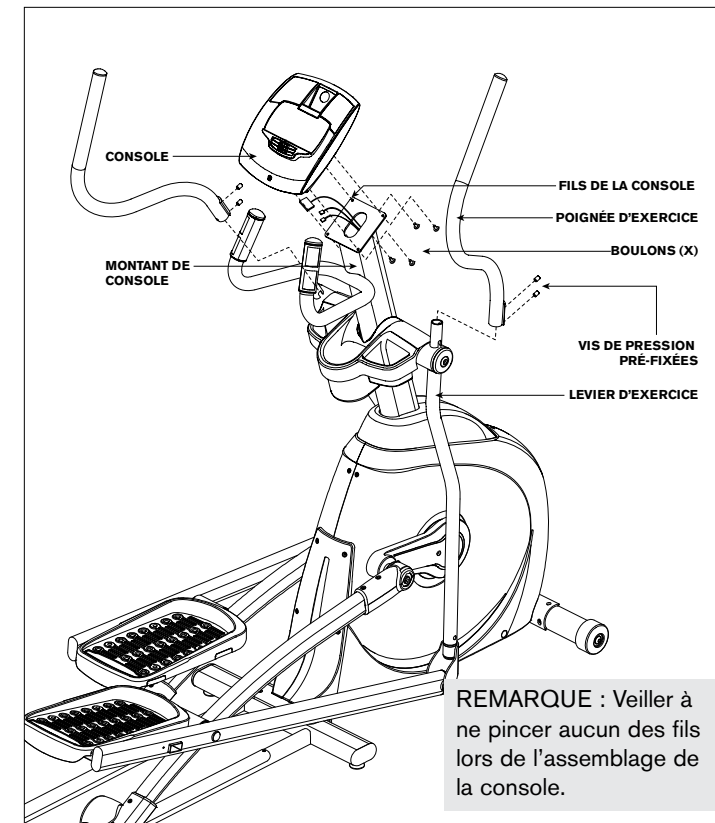

CONTENU DU SACHET DE VISSERIE 8 :



BOULON (X)
10 mm
Quantité : 4

- A Ouvrir le **SACHET DE VISSERIE 8**.
- B Fixer les **FILS DE LA CONSOLE** à la **CONSOLE**.
- C Ranger soigneusement les **FILS DE LA CONSOLE** dans le **MONTANT DE CONSOLE** avant de fixer la **CONSOLE** au **MONTANT DE CONSOLE** avec 4 **BOULONS (X)**.
- D Assembler les **POIGNÉES D'EXERCICE** sur les **LEVIERS D'EXERCICE** en s'assurant que les poignées et les leviers d'exercice sont bien attachées l'une à l'autre. Fixer les **POIGNÉES D'EXERCICE** aux **LEVIERS D'EXERCICE** avec des **VIS DE PRESSION PRÉ-FIXÉES**.

Verifier que les poignées supérieures sont dans la position la plus basse que possible. Les poignées peuvent être endommagées si elles ne sont pas sécurisées correctement.

- E Répéter l'étape D de l'autre côté.

REMARQUE : Veiller à ne pincer aucun des fils lors de l'assemblage de la console.

TRAVAIL TERMINÉ.

FONCTIONNEMENT DE L'EXERCISEUR ELLIPTIQUE



La présente section explique comment utiliser et programmer la console de l'exerciseur elliptique. La section FONCTIONNEMENT DE BASE du GUIDE D'UTILISATION DE L'EXERCISEUR ELLIPTIQUE comporte des instructions relatives à ce qui suit :

- **EMPLACEMENT DE L'EXERCISEUR ELLIPTIQUE**
- **INSTRUCTIONS D'ALIMENTATION / DE MISE À LA TERRE**
- **POSITIONNEMENT DES PIEDS**
- **DÉPLACEMENT DE L'EXERCISEUR ELLIPTIQUE**
- **MISE À NIVEAU DE L'EXERCISEUR ELLIPTIQUE**
- **FONCTIONNEMENT DES DISPOSITIFS DE RÉGLAGE MÉCANIQUE / MANUEL DE L'INCLINAISON**
- **UTILISATION DU CARDIO-FRÉQUENCEMÈTRE**

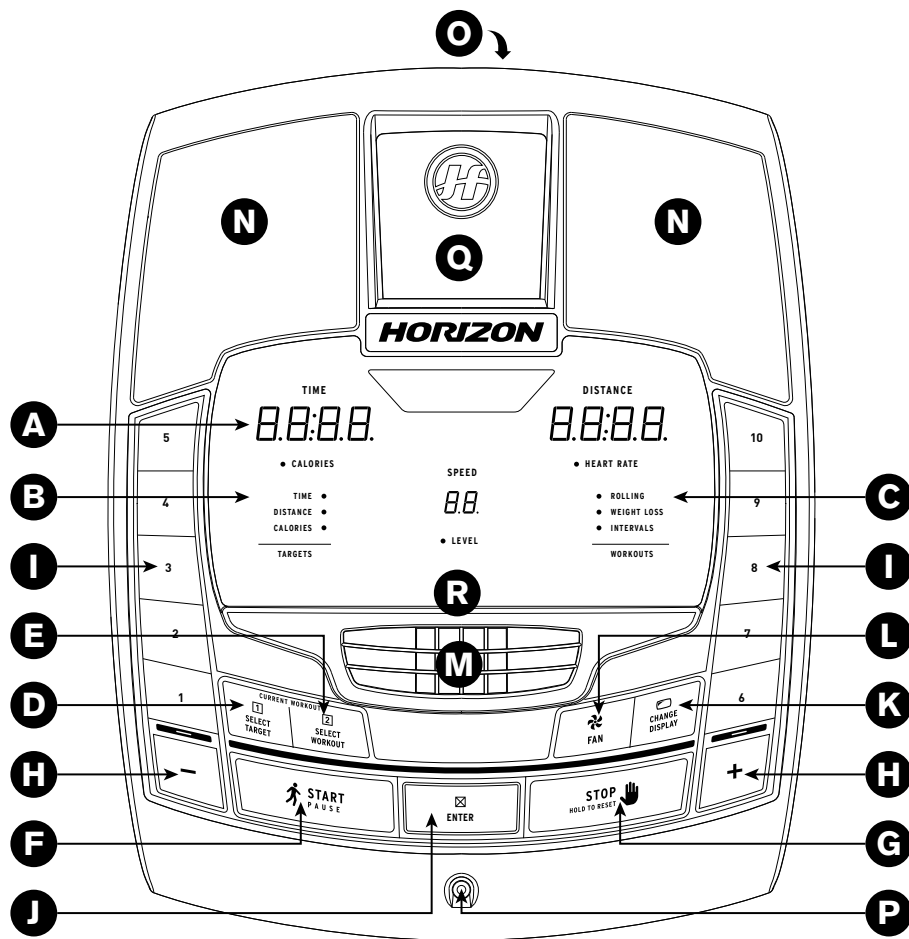

FONCTIONNEMENT DE LA CONSOLE

Remarque : Avant d'utiliser la console, il faut enlever la fine pellicule protectrice en plastique qui la recouvre.

- A) FENÊTRES D'AFFICHAGE À DEL :** Durée, distance, calories, fréquence cardiaque, vitesse et degré de résistance.
- B) INDICATEURS À DEL D'OBJECTIF :** Indiquent l'objectif fixé (le cas échéant) pour le programme en cours.
- C) INDICATEURS À DEL D'EXERCICES :** Indiquent les exercices fixés (le cas échéant) pour le programme en cours.
- D) SELECT TARGET (CHOIX DE L'OBJECTIF) :** Appuyer sur cette touche pour choisir l'objectif voulu.
- E) SELECT WORKOUT (CHOIX DES EXERCICES) :** Appuyer sur cette touche pour choisir les exercices voulus.
- F) START (DÉMARRAGE) :** Appuyer sur cette touche pour commencer à s'exercer, lancer une séance d'entraînement, ou reprendre les exercices après une pause.
- G) STOP (ARRÊT) :** Appuyer sur cette touche pour faire une pause/terminer une séance d'entraînement. Tenir la touche pendant 3 secondes pour réinitialiser la console.
- H) TOUCHES + / - :** Servent à régler le degré de résistance.
- I) TOUCHES DE RÉGLAGE RAPIDE :** Servent à régler plus rapidement le degré de résistance pendant les séances d'exercice.
- J) ENTER :** Sert à confirmer un choix.
- K) CHANGE DISPLAY (TOUCHE DE CHANGEMENT D'AFFICHAGE) :** Appuyer sur cette touche pour modifier les paramètres affichés en cours d'exercice.
- L) FAN (TOUCHE VENTILATEUR) :** Appuyer sur cette touche pour actionner ou arrêter le ventilateur.
- M) VENTILATEUR :** Ventilateur personnel pour les exercices.
- N) HAUT-PARLEURS :** Diffusent la musique quand un lecteur de CD / baladeur MP3 est connecté à la console.
- O) PRISE D'ENTRÉE AUDIO :** Brancher un lecteur de CD / baladeur MP3 à la console à l'aide du câble d'adaptateur audio fourni.
- P) PRISE DE SORTIE AUDIO / PRISE POUR CASQUE D'ÉCOUTE :** Utilisée pour entendre la musique par le casque d'écoute. Remarque : Lorsque le casque d'écoute est enfiché dans la prise correspondante, le son n'est plus envoyé aux haut-parleurs.
- Q) LOGEMENT D'UN BALADEUR MP3 :** Sert à ranger un baladeur MP3.
- R) SUPPORT DE LECTURE :** Pour poser un magazine ou un livre.

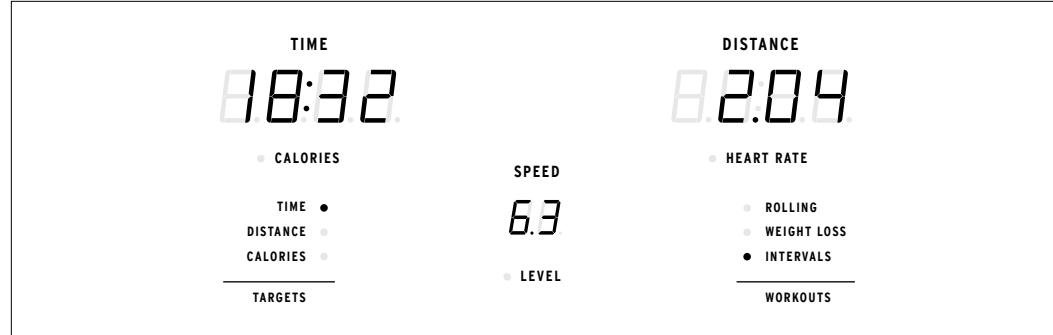

FENÊTRES D’AFFICHAGE

- **TIME (DURÉE) :** Indiquée en minutes et secondes. Affichage de la durée restante ou écoulée des exercices.
- **DISTANCE :** Indiquée en milles. Affichage de la distance parcourue ou de la distance restante à parcourir durant la séance d’entraînement.
- **SPEED (VITESSE) :** Indiquée en mi/h. Indique à quelle vitesse les pédales tournent.
- **CALORIES :** Nombre total de calories brûlées ou de calories restant à brûler pendant la séance d’entraînement.
- **HEART RATE (FRÉQUENCE CARDIAQUE) :** Indique les battements par minute. Permet à l’utilisateur de surveiller sa fréquence cardiaque (s’affiche lorsque le contact est établi avec les deux poignées du cardio-fréquencemètre).
- **LEVEL (NIVEAU) :** Affichage du degré de résistance actuel.
- **TARGETS (OBJECTIFS) :** Le voyant à DEL voisin de l’objectif choisi s’éclaire. Si aucune DEL n’est éclairée, aucun objectif n’est activé.
- **WORKOUTS (EXERCICES) :** Le voyant à DEL voisin de l’exercice choisi s’éclaire. Si aucune DEL n’est éclairée, aucun exercice n’est activé.

INFORMATIONS RELATIVES AUX PROGRAMMES



TARGET 1 – TIME (OBJECTIF 1 – DURÉE) : Permet à l’utilisateur de fixer un objectif selon le temps qu’il veut consacrer à ses exercices. Les objectifs de durée peuvent aller de 5:00 à 99:00. Décompte régressif de la DURÉE. Le décompte de la DISTANCE et des CALORIES progresse à partir de zéro.



TARGET 2 – DISTANCE (OBJECTIF 2 – DISTANCE) : Permet à l’utilisateur de fixer un objectif selon la distance qu’il veut parcourir. Cet objectif peut aller de 0,25 à 26,25 milles. Décompte régressif de la DISTANCE. Le décompte de la DURÉE et des CALORIES progresse à partir de zéro.



TARGET 3 – CALORIES (OBJECTIF 3 – CALORIES) : Permet à l’utilisateur de fixer un objectif selon le nombre de calories qu’il veut brûler. Cet objectif peut aller de 20 à 980 calories. Décompte régressif des CALORIES. Le décompte de la DURÉE et de la DISTANCE progresse à partir de zéro.



NO TARGET (AUCUN OBJECTIF) : Permet à l’utilisateur de choisir un profil d’exercices sans spécifier d’objectif de durée, de distance ou de nombre de calories à éliminer. Le décompte de la DURÉE, de la DISTANCE et des CALORIES progresse à partir de zéro.



WORKOUT 1 – ROLLING (EXERCICES 1 – RÉSISTANCE VARIABLE) : Programme d’accroissement de la résistance. Donne une impression de montée et de descente par une augmentation et une réduction progressive de la résistance.



WORKOUT 2 – WEIGHT LOSS (EXERCICES 2 – PERTE DE POIDS) : Favorisent la perte de poids en élevant et en réduisant la résistance, tout en maintenant dans la zone où l’on brûle les graisses.



WORKOUT 3 – INTERVALS (EXERCICES 3 – INTERVALLES) : Accroissent la force, la vitesse et l’endurance en élevant et en réduisant la résistance tout au long de la séance d’entraînement, pour faire travailler tant le cœur que les muscles.





POUR COMMENCER

- 1) S'assurer qu'aucun objet ne risque d'entraver le fonctionnement de l'exerciseur elliptique.
- 2) Enficher le cordon d'alimentation et mettre l'exerciseur elliptique sous tension. (L'interrupteur est situé en bas et à l'avant de l'exerciseur.) REMARQUE : Certains exercices elliptiques sont dépourvus d'interrupteur de marche/arrêt ; ils se mettent en marche dès qu'ils sont sous tension.

A) MISE EN MARCHÉ RAPIDE

Appuyer sur la touche START pour commencer la séance d'exercice. Décompte progressif de la durée à partir de 0:00, le degré de résistance passe au niveau 1, la valeur implicite. OU...

B) CHOISIR UN OBJECTIF ET DES EXERCICES

- 1) Choisir un OBJECTIF à l'aide de la touche SELECT TARGET.
- 2) Ajuster les réglages de l'OBJECTIF à l'aide des touches FLÉCHÉES.
- 3) Appuyer sur la touche ENTER pour passer au réglage suivant.
- 4) Choisir un EXERCICE à l'aide de la touche SELECT WORKOUT.
- 5) Appuyer sur la touche START pour commencer à s'exercer.

REMARQUE : Si aucun OBJECTIF ou aucun EXERCICE n'est choisi, le programme fonctionne comme un programme MANUEL. À ce réglage, tous les changements de résistance et d'inclinaison doivent être apportés par l'utilisateur.

POUR RÉINITIALISER LA CONSOLE

Appuyer sur la touche STOP et la tenir pendant 3 secondes.

FIN D'UNE SÉANCE D'ENTRAÎNEMENT

Lorsque la séance d'entraînement est terminée, le mot « FINISHED » clignote sur l'écran d'affichage et un bip retentit. Les renseignements sur la séance d'entraînement restent affichés pendant 30 secondes avant d'être réinitialisés.

ANNULATION DE LA SÉLECTION ACTUELLE

Pour annuler la sélection du programme ou l'écran actuel, appuyer sur la touche STOP pendant 3 secondes.

UTILISATION D'UN LECTEUR DE CD / BALADEUR MP3

- 1) Connecter le CÂBLE D'ADAPTATEUR AUDIO fourni à la PRISE D'ENTRÉE AUDIO (à la partie supérieure droite de la console) et à la prise pour casque d'écoute du lecteur de CD / baladeur MP3.
- 2) Utiliser les touches du lecteur de CD / baladeur MP3 pour régler les caractéristiques de la diffusion.
- 3) Enlever le CÂBLE D'ADAPTATEUR AUDIO lorsqu'on ne s'en sert pas.
- 4) Si on ne veut pas utiliser les HAUT-PARLEURS, on peut brancher le casque d'écoute à la PRISE DE SORTIE AUDIO, à la partie inférieure de la console.

GARANTIE LIMITÉE – USAGE DOMESTIQUE





POIDS MAXIMAL DE L'UTILISATEUR = 125 kg (275 lb)

CADRE • DURÉE DE VIE

Horizon Fitness garantit le cadre contre les vices de fabrication ou de matériau pendant toute la durée de vie du propriétaire, tant que l'appareil demeure en possession du propriétaire initial. (Le cadre se définit comme la base en métal soudé de l'appareil et qui ne comporte aucune pièce amovible.)

FREIN • CE5.2 : 15 ANS • EX-59 : 20 ANS

Horizon Fitness garantit le frein contre tout vice de fabrication et de matière pendant la période spécifiée ci-dessus à compter de la date de l'achat initial, tant que l'appareil demeure en possession du propriétaire initial. Ni la main d'oeuvre ni l'installation du frein ne sont couverts par la garantie du frein.

ÉLECTRONIQUE ET PIÈCES • 1 AN

Horizon Fitness garantit les composants électroniques, la finition et toutes les pièces d'origine pendant un an à compter de la date de l'achat initial, tant que l'appareil demeure en possession du propriétaire initial.

MAIN-D'ŒUVRE • 1 AN

Horizon Fitness prend à sa charge les frais de main-d'œuvre pour la réparation de l'appareil pendant un an à compter de la date de l'achat initial, tant que l'appareil demeure en possession du propriétaire initial.

EXCLUSIONS ET LIMITATIONS

Qui EST couvert :

- Le propriétaire initial ; la garantie n'est pas transférable.

Qu'est-ce qui EST couvert :

- La réparation ou le remplacement du moteur défectueux, de composants électroniques défectueux ou de pièces défectueuses. Ils constituent les seuls correctifs au titre de la garantie.

Qu'est-ce qui N'EST PAS couvert :

- L'usure normale, l'assemblage ou l'entretien incorrects ou l'installation de pièces ou d'accessoires incompatibles ou non destinés à l'équipement tel qu'il est vendu.
- Les dommages ou la défaillance dus à un accident, l'utilisation abusive, la corrosion, la décoloration de la peinture ou du plastique, la négligence, le vol, le vandalisme, l'incendie, l'inondation, le vent, la foudre, le gel ou d'autres catastrophes naturelles quelle qu'en soit la nature, une réduction, fluctuation ou défaillance d'alimentation de quelque origine que ce soit, des conditions atmosphériques inhabituelles, une collision, l'introduction d'objets étrangers dans l'unité ou des modifications non autorisées ou non recommandées par Horizon Fitness.
- Les dommages accessoires ou immatériels. Horizon Fitness n'est pas responsable des dommages indirects, spéciaux ou immatériels, des pertes économiques, des pertes matérielles ou de profits, des privations de jouissance ou d'utilisation, ou d'autres dommages

immatériels de quelque nature que ce soit en relation avec l'achat, l'utilisation, la réparation ou l'entretien de l'équipement. Horizon Fitness ne consent aucune compensation monétaire ou autre pour de telles réparations ou le coût des pièces de rechange, y compris notamment les cotisations d'organismes sportifs, pertes de temps de travail, visites de diagnostic, visites d'entretien ou frais de transport.

- Les équipements utilisés à des fins commerciales ou à toutes autres fins que celles d'une famille unique ou d'un foyer, sauf acceptation de la couverture par Horizon Fitness.
- Les équipements détenus ou utilisés hors des États-Unis et du Canada.
- La livraison, l'assemblage, l'installation, le réglage des unités d'origine ou de remplacement ou la main-d'œuvre et les autres frais associés à l'enlèvement ou au remplacement de l'unité couverte.
- Toute tentative de réparation de cet équipement crée un risque de blessure. Horizon Fitness n'est pas responsable des dommages, pertes ou responsabilités découlant de toute blessure subie lors de ou du fait de toute réparation ou tentative de réparation de l'équipement de conditionnement physique par quiconque autre qu'un technicien agréé. Toutes les tentatives de réparation de l'équipement de conditionnement physique par l'utilisateur sont effectuées À SES RISQUES ET PÉRILS. Horizon Fitness décline toute responsabilité en matière de blessures ou de dommages quels qu'ils soient causés par de telles réparations.

- Si la garantie du fabricant est expirée mais si l'appareil bénéficie d'une prolongation de garantie, consulter le contrat de prolongation de garantie pour les ressources relatives aux demandes de service ou de réparation en cas de prolongation de la garantie.

SERVICE/RETOURS

- Le service à domicile est assuré dans un rayon de 240 km par le prestataire de services agréé le plus proche. (Au-delà de cette distance, le kilométrage parcouru est à la charge du client).
- Tout retour doit être pré-approuvé par Horizon Fitness.
- Les obligations de Horizon Fitness en vertu de cette garantie se limitent à la réparation ou au remplacement de l'équipement, à la discrétion de Horizon Fitness, par le même modèle ou un modèle comparable.
- Horizon Fitness peut demander le retour des pièces défectueuses à Horizon Fitness après l'achèvement de la main d'oeuvre sous garantie en utilisant une étiquette de retour timbrée. En cas de besoin d'une étiquette de retour, contacter le soutien technique à la clientèle.
- Les appareils de rechange, les pièces et les composants électroniques remis à neuf par Horizon Fitness ou ses fournisseurs peuvent parfois être fournis comme pièces de rechange et constituent une parfaite application des dispositions de la garantie.
- Cette garantie donne des droits spécifiques. Les droits de l'utilisateur peuvent varier d'une province à l'autre.



ENSAMBLAJE



⚠ ADVERTENCIA

Durante el proceso de ensamblaje de la máquina elíptica hay varias áreas a las que se les debe poner atención especial. Es muy importante seguir las instrucciones de ensamblaje correctamente y asegurarse de que todas las piezas queden bien apretadas. Si no se siguen correctamente las instrucciones de ensamblaje, algunas piezas de la estructura de la máquina elíptica podrían quedar sueltas y causar ruidos irritantes. Para evitar daños a la máquina elíptica, es necesario repasar las instrucciones de ensamblaje y hacer las correcciones necesarias.

Antes de proceder, favor de encontrar su número de serie localizado en una estampilla blanca con un código de barras en la parte frontal de la el tubo estabilizador y escribirlo en el espacio de abajo.

Escriba el número de serie y el nombre de modelo en las siguientes casillas:

NÚMERO DE SERIE :

EP

MODELO: **MÁQUINA ELÍPTICA HORIZON**

LA UBICACION DE SU NUMERO DE SERIE

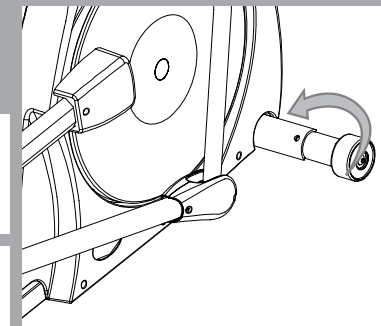

» Cuando llame para solicitar servicio haga referencia al NÚMERO DE SERIE y al NOMBRE DE MODELO.

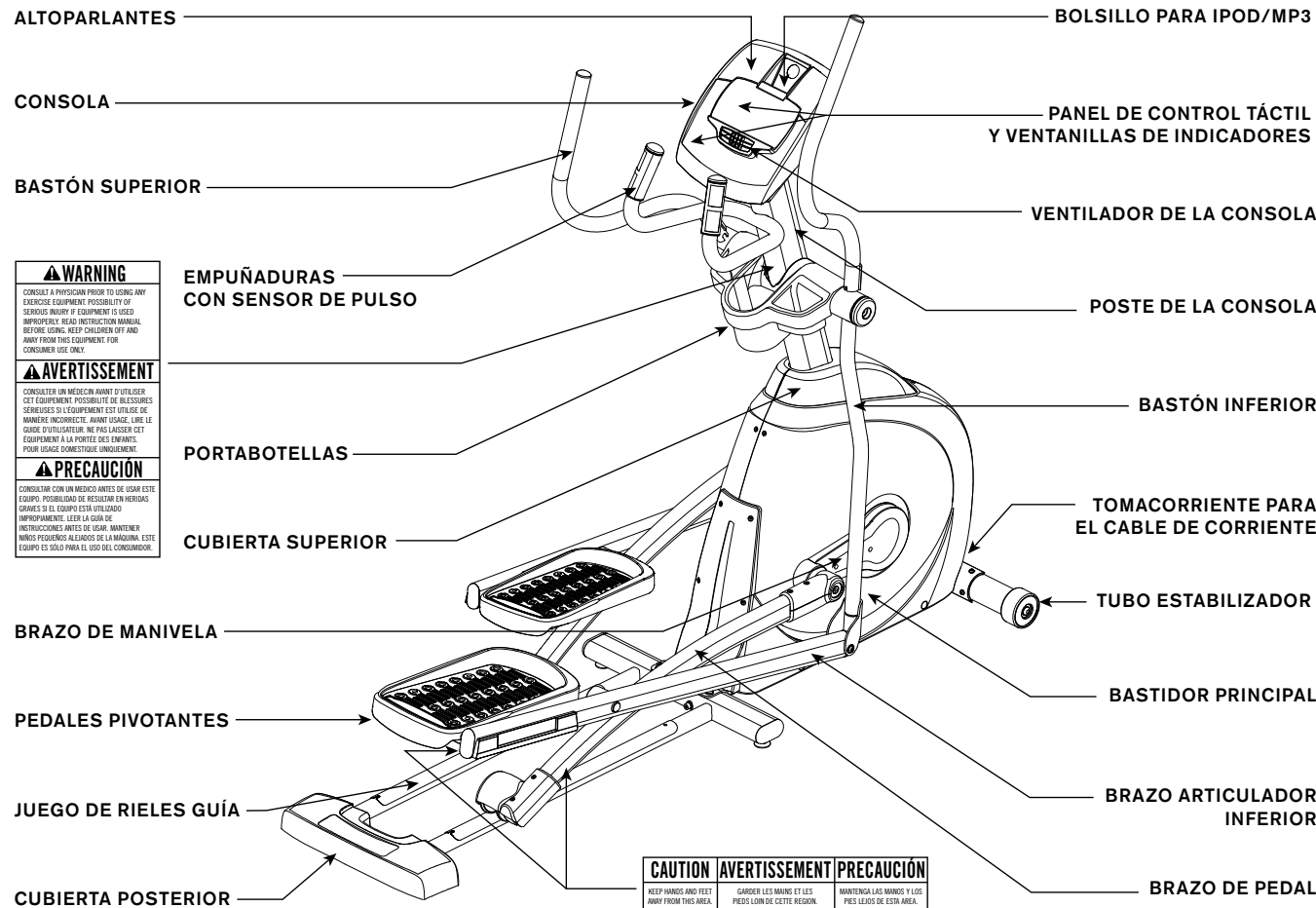

⚠️ WARNING
 CONSULT A PROFESSION PRIOR TO USING ANY EXERCISE EQUIPMENT. POSSIBILITY OF SERIOUS INJURY IF EQUIPMENT IS USED IMPROPERLY. READ INSTRUCTION MANUAL BEFORE USING. KEEP CHILDREN OFF AND AWAY FROM THIS EQUIPMENT FOR CONSUMER USE ONLY.

⚠️ AVERTISSEMENT
 CONSULTER UN MÉDECIN AVANT D'UTILISER CET ÉQUIPEMENT. POSSIBILITÉ DE BLESSURES SÉRIEUSES SI L'ÉQUIPEMENT EST UTILISÉ DE MANIÈRE INCORRECTE. AVANT USAGE, LIRE LE GUIDE D'UTILISATEUR. NE PAS Laisser CET ÉQUIPEMENT À LA PORTÉE DES ENFANTS. POUR USAGE DOMESTIQUE UNIQUEMENT.

⚠️ PRECAUCIÓN
 CONSULTAR CON UN MÉDICO ANTES DE USAR ESTE EQUIPO. POSIBILIDAD DE RESULTAR EN HERIDAS GRAVES SI EL EQUIPO SE USÓ UTILIZADO IMPROPIAMENTE. LEER LA GUÍA DE INSTRUCCIONES ANTES DE USAR. MANTENER NIÑOS FUERA DEL ALREDEDOR DE LA MÁQUINA. ESTE EQUIPO ES SÓLO PARA EL USO DEL CONSUMIDOR.

CAUTION KEEP HANDS AND FEET AWAY FROM THIS AREA.
AVERTISSEMENT GARDER LES MAINS ET LES PIEDS LOIN DE CETTE RÉGION.
PRECAUCIÓN MANTENGA LAS MANOS Y LOS PIES LEJOS DE ESTA ÁREA.

HERRAMIENTAS INCLUIDAS:

- Destornillador
- Llave en L de 5 mm
- Llave en L de 8 mm
- Llave de tuercas plana de 13/17 mm

PIEZAS INCLUIDAS:

- 1 bastidor principal
- 1 tubo estabilizador
- 1 juego de rieles guía
- 2 brazos de pedales
- 2 bastones inferiores
- 2 bastones superiores
- 2 brazos articuladores inferiores con pedales
- 1 cubierta superior
- 1 poste de la consola
- 1 guardapolvo del poste de la consola
- 1 consola
- 2 tapas de bastones
- 1 portabotellas
- 1 cable adaptador de audio
- 1 cable de corriente
- 1 equipo de tornillería

PREENSAMBLAJE

DESEMPAQUE

Desempaque la máquina en el lugar donde la vaya a utilizar. Coloque la caja en que viene la máquina elíptica sobre una superficie plana y nivelada. Le recomendamos colocar una cubierta protectora sobre el piso bajo la máquina. No abra la caja cuando esté colocada de costado.

NOTA: Durante cada uno de los pasos de ensamblaje asegúrese de que TODAS las tuercas y los pernos estén en su lugar y parcialmente enroscados antes de apretar bien ALGÚN tornillo.

NOTA: Una ligera capa de grasa podría facilitar la instalación de la tornillería. Se recomienda utilizar cualquier tipo de grasa, por ejemplo grasa de litio para bicicletas.



¿NECESITA AYUDA?

Si tiene preguntas o si le faltan piezas, póngase en contacto con el servicio de asistencia técnica a clientes. En la contraportada de este manual aparece información adicional de contacto.



PASO 1 DE ENSAMBLAJE

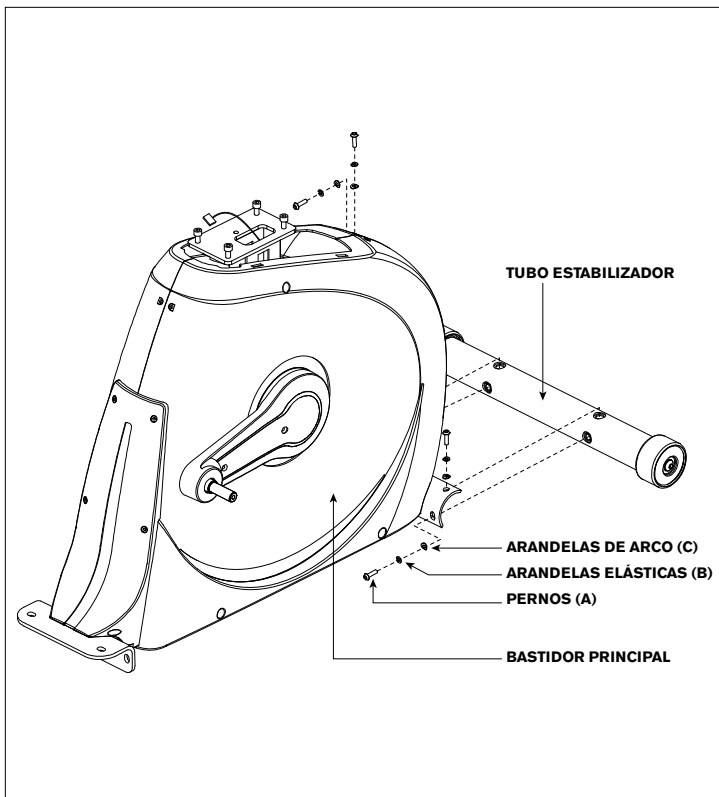

CONTENIDO DE LA BOLSA DE TORNILLERÍA 1:



- A Abra la **BOLSA DE TORNILLERÍA 1**.
- B Sujete el **TUBO ESTABILIZADOR** al **BASTIDOR PRINCIPAL** con 4 **PERNOS (A)**, 4 **ARANDELAS ELÁSTICAS (B)** y 4 **ARANDELAS DE ARCO (C)**.

PASO 2 DE ENSAMBLAJE

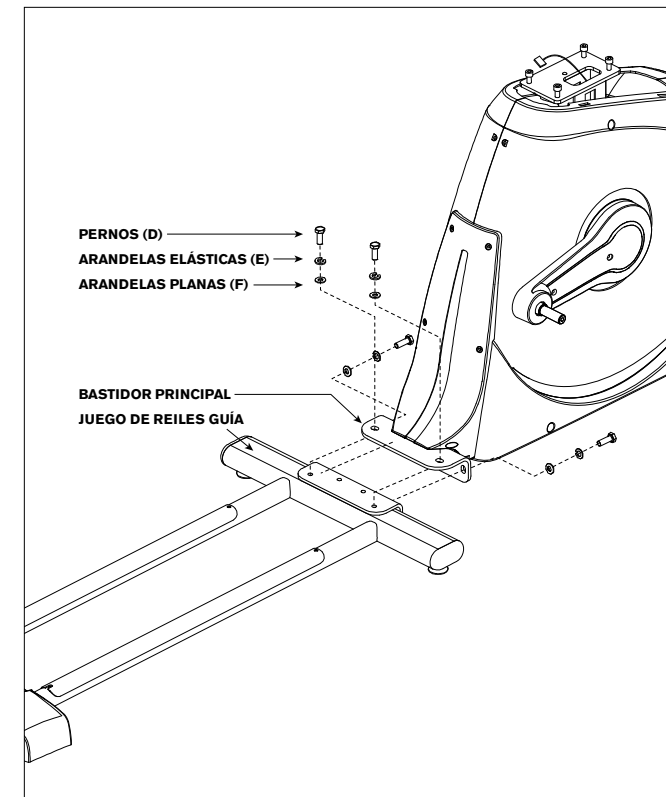

CONTENIDO DE LA BOLSA DE TORNILLERÍA 2:



- A Abra la **BOLSA DE TORNILLERÍA 2**.
- B Coloque el **JUEGO DE RIELES GUÍA** alineado con el **BASTIDOR PRINCIPAL**, como se muestra.
- C Conecte el **JUEGO DE RIELES GUÍA** al **BASTIDOR PRINCIPAL** por arriba con 4 **PERNOS (D)**, 4 **ARANDELAS ELÁSTICAS (E)** y 4 **ARANDELAS PLANAS (F)**.

PASO 3 DE ENSAMBLAJE

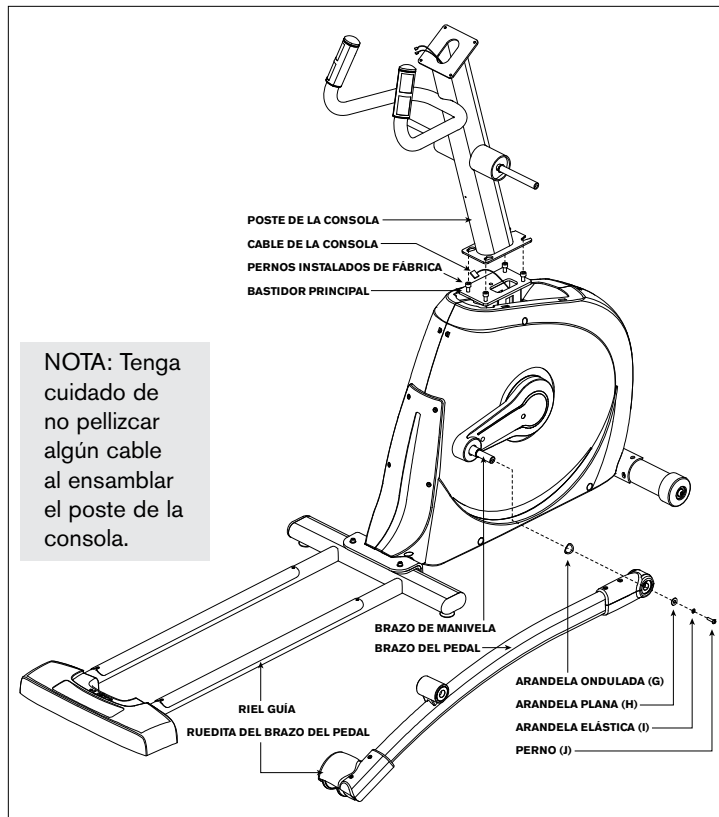

NOTA: Tenga cuidado de no pellizcar algún cable al ensamblar el poste de la consola.

CONTENIDO DE LA BOLSA DE TORNILLERÍA 3:



- Abra la **BOLSA DE TORNILLERÍA 3**.
- Con cuidado pase el **CABLE DE LA CONSOLA** a través del **POSTE DE LA CONSOLA** por medio de la tira de plástico que está dentro del **POSTE DE LA CONSOLA**.
- Conecte el **POSTE DE LA CONSOLA** al **BASTIDOR PRINCIPAL** con los **PERNOS INSTALADOS DE FÁBRICA**.
- Meta la **ARANDELA ONDULADA (G)** deslizándola sobre el **BRAZO DE MANIVELA**, seguida del **BRAZO DEL PEDAL**, como se muestra. Deje descansar la **RUEDITA DEL BRAZO DEL PEDAL** en el **RIEL GUÍA**.
- Conecte el **BRAZO DEL PEDAL** al **BRAZO DE MANIVELA** con 1 **ARANDELA PLANA (H)**, 1 **ARANDELA ELÁSTICA (I)** y 1 **PERNO (J)**.
- Repita los pasos D-E en el lado opuesto de la máquina elíptica.

PASO 4 DE ENSAMBLAJE

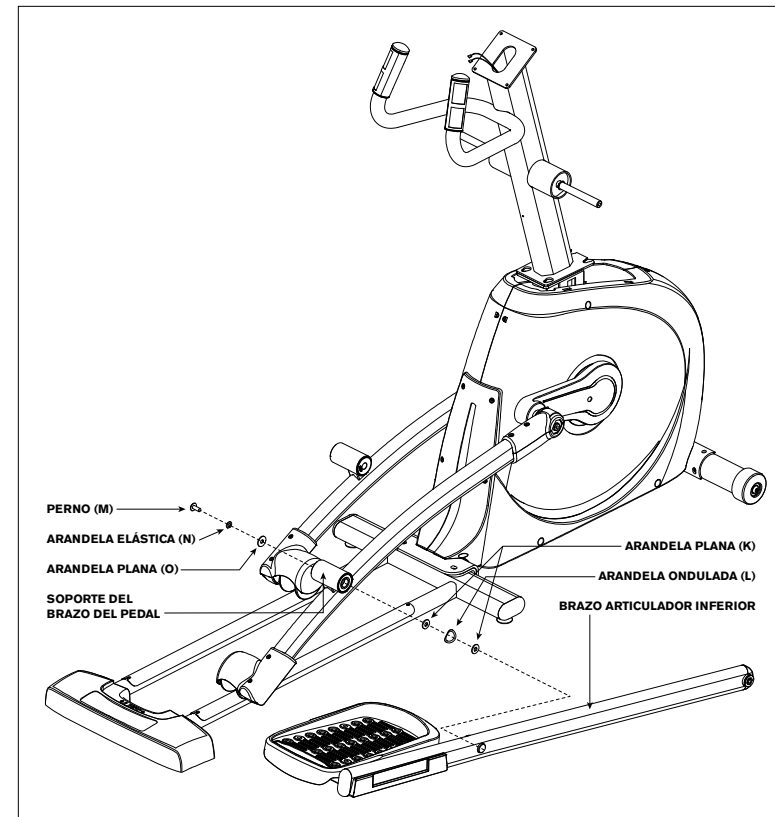

CONTENIDO DE LA BOLSA DE TORNILLERÍA 4:



- Abra la **BOLSA DE TORNILLERÍA 4**.
- Coloque 1 **ARANDELA PLANA (K)**, 1 **ARANDELA ONDULADA (L)** y **ARANDELA PLANA (K)** en el **BRAZO ARTICULADOR INFERIOR**.
- Coloque el **BRAZO ARTICULADOR INFERIOR** dentro de la **SOPORTE DEL BRAZO DEL PEDAL**.
- Conecte el **BRAZO ARTICULADOR INFERIOR** a la **SOPORTE DEL BRAZO DEL PEDAL** UTILIZANDO 1 **ARANDELA PLANA (O)**, 1 **ARANDELA ELÁSTICA (N)** y un **PERNO (M)**.
- Repita los pasos B-D en el lado opuesto de la máquina elíptica.

PASO 5 DE ENSAMBLAJE

CONTENIDO DE LA BOLSA DE TORNILLERÍA 5:

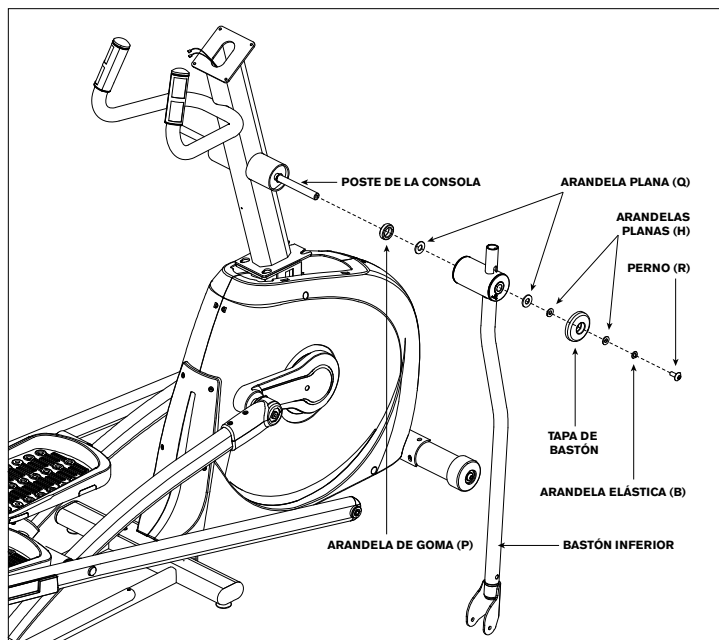
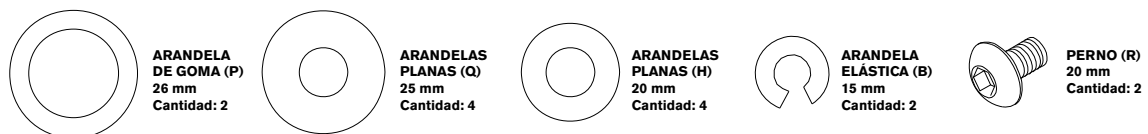

- Abra la **BOLSA DE TORNILLERÍA 5**.
- Meta 1 **ARANDELA DE GOMA (P)**, 1 **ARANDELA PLANA (Q)** en el **POSTE DE LA CONSOLA**.
- Meta el **BASTÓN INFERIOR** en el **POSTE DE LA CONSOLA** y conéctelo con 1 **ARANDELA PLANA (Q)**, 1 **ARANDELA PLANA (H)**, 1 **TAPA DE BASTÓN**, 1 **ARANDELA ELÁSTICA (B)** y 1 **PERNO (R)**.
- Repita los pasos B–C en el lado opuesto de la máquina elíptica.

PASO 6 DE ENSAMBLAJE

CONTENU DU SACHET DE VISSERIE 6 :

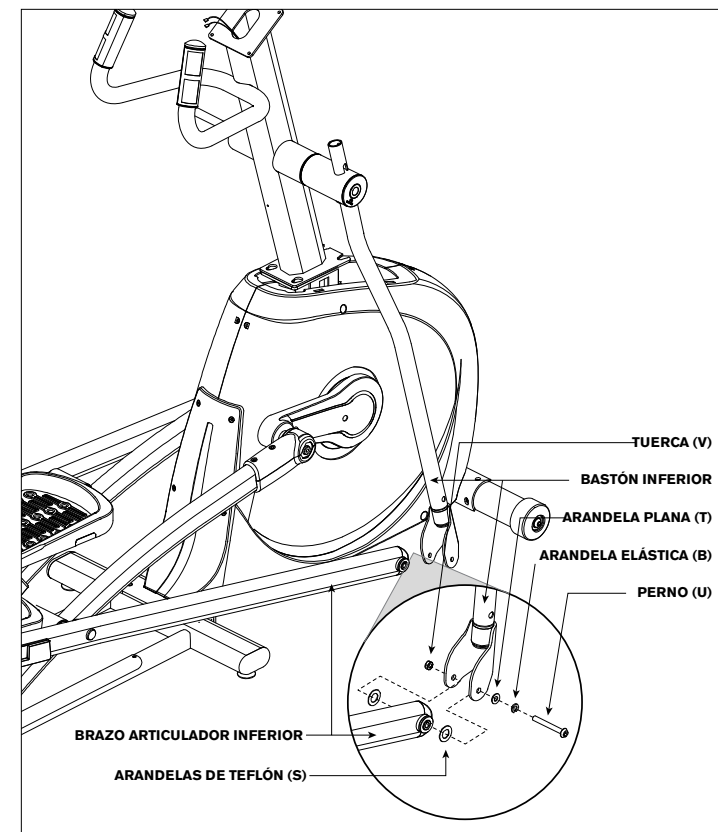
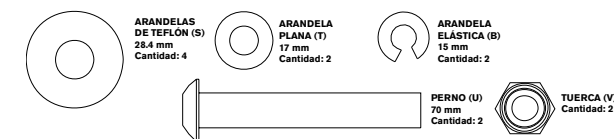

- Abra la **BOLSA DE TORNILLERÍA 6**.
- Alinee el extremo opuesto del **BRAZO ARTICULADOR INFERIOR** con la ménsula que está en la parte inferior del **BASTÓN INFERIOR**.
- Coloque **ARANDELAS DE TEFLÓN (S)** a ambos lados del **BRAZO ARTICULADOR INFERIOR**. Mientras sostiene las **ARANDELAS DE TEFLÓN (S)** meta el **BRAZO ARTICULADOR INFERIOR** en el extremo inferior del **BASTÓN INFERIOR**.
- Fije la unión con 1 **ARANDELA PLANA (T)**, 1 **ARANDELA ELÁSTICA (B)**, 1 **PERNO (U)**, y sujete con 1 **TUERCA (V)**.
- Repita los pasos B–D en el lado opuesto de la máquina elíptica.

PASO 7 DE ENSAMBLAJE

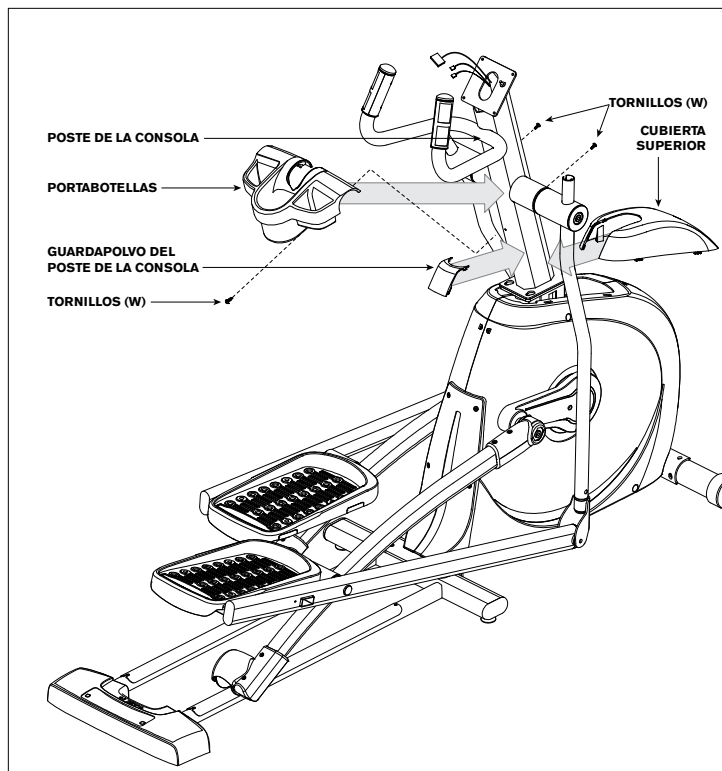

CONTENIDO DE LA BOLSA DE TORNILLERÍA 7:



- Abra la **BOLSA DE TORNILLERÍA 7**.
- Meta la **CUBIERTA SUPERIOR** sobre el **POSTE DE LA CONSOLA** hasta que quede fija a presión en su lugar.
- Meta el **GUARDAPOLVO DEL POSTE DE LA CONSOLA** sobre la **CUBIERTA SUPERIOR** hasta que quede fijo a presión en su lugar.
- Meta el **PORTABOTELLAS** sobre el **POSTE DE LA CONSOLA** y sujételo con 3 **TORNILLOS (W)**.

PASO 8 DE ENSAMBLAJE

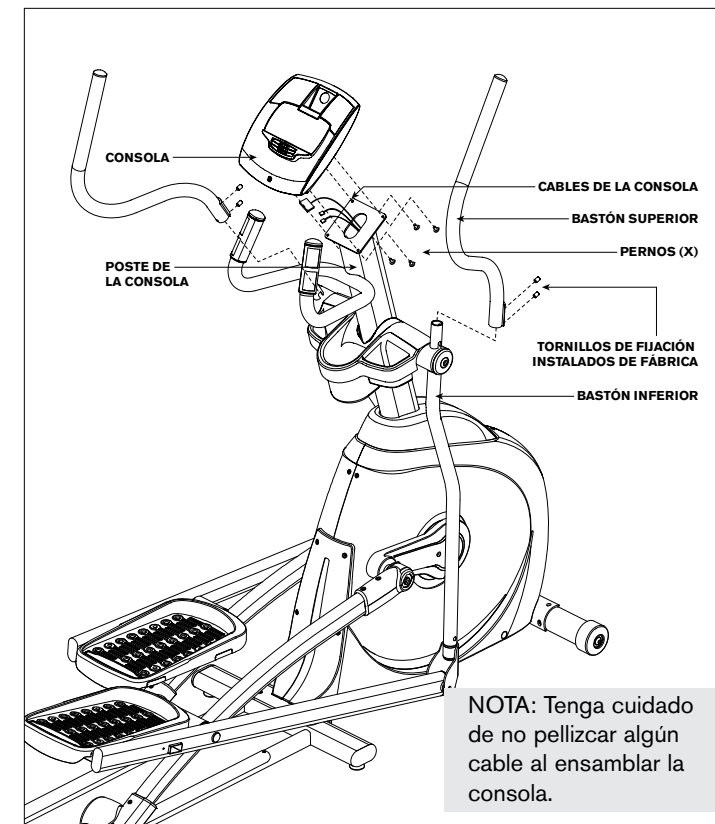

CONTENIDO DE LA BOLSA DE TORNILLERÍA 8:



- Abra la **BOLSA DE TORNILLERÍA 8**.
- Conecte los **CABLES DE LA CONSOLA** a la **CONSOLA**.
- Meta con cuidado los **CABLES DE LA CONSOLA** en el **POSTE DE LA CONSOLA** antes de sujetar la **CONSOLA**. Sujete la **CONSOLA** al **POSTE DE LA CONSOLA** con 4 **PERNOS (X)**.
- Conectar los **BASTÓN SUPERIORES** con los **BASTÓN INFERIORES**, verificar que los manubrios están completamente conectados. Fije los **BASTONES SUPERIORES** a los **BASTONES INFERIORES** por medio de los **TORNILLOS DE FIJACIÓN INSTALADOS DE FÁBRICA**.

Asegurese que los manubrios esten lo mas abajo posible. Los manubrios pueden dañarse if no se aseguran correctamente.

- Repita el paso D en el otro lado.

¡FIN DEL ENSAMBLAJE!

FUNCIONAMIENTO DE LA MÁQUINA ELÍPTICA



Esta sección explica cómo usar y programar la consola de su máquina elíptica. La sección de **FUNCIONAMIENTO BÁSICO** en la **GUÍA DEL USUARIO DE LA MÁQUINA ELÍPTICA** contiene instrucciones para lo siguiente:

- **DÓNDE COLOCAR SU MÁQUINA ELÍPTICA**
- **INSTRUCCIONES DE CONEXIÓN ELÉCTRICA Y DE CONEXIÓN A TIERRA**
- **COLOCACIÓN DE LOS PIES**
- **TRANSPORTE**
- **PARA NIVELAR LA MÁQUINA ELÍPTICA**
- **FUNCIONAMIENTO DE LA INCLINACIÓN MOTORIZADA/MANUAL**
- **PARA USAR LA FUNCIÓN DE RITMO CARDÍACO**

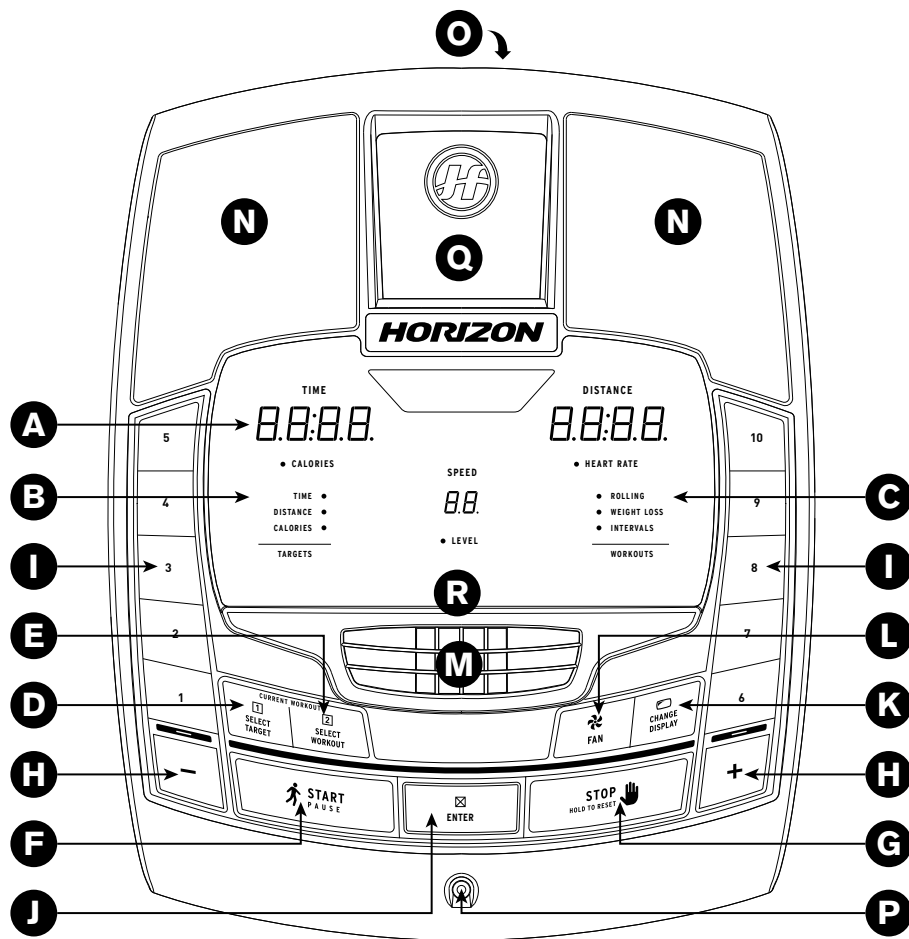

FUNCIONAMIENTO DE LA CONSOLA

Nota: La consola tiene una cubierta plástica delgada de protección que es necesario quitar antes de usar la consola.

- A) VENTANILLAS DE INDICADORES LED:** tiempo, distancia, calorías, ritmo cardíaco, velocidad y nivel de resistencia.
- B) INDICADORES LED DE META:** indican qué meta (si existe) se ha establecido para el programa actual.
- C) INDICADORES LED DE SESIÓN DE EJERCICIO:** indican qué sesión de ejercicio (si existe) se ha establecido para el programa actual.
- D) SELECT TARGET [SELECCIONAR META]:** oprima para elegir su meta.
- E) SELECT WORKOUT [SELECCIONAR SESIÓN DE EJERCICIO]:** oprima para elegir su sesión de ejercicio.
- F) START [INICIAR]:** oprima para comenzar a hacer ejercicio, para comenzar una sesión específica de ejercicio, o para reiniciar después de una pausa.
- G) STOP [PARAR]:** oprima para hacer una pausa o para terminar su sesión de ejercicio; sostenga oprimida esta tecla durante 3 segundos para poner en ceros la consola.
- H) TECLAS + / - :** se usan para regular la resistencia.
- I) TECLAS DE AJUSTE RÁPIDO:** se usan para llegar más rápidamente a la resistencia deseada.
- J) ENTER:** se usa para confirmar la selección.
- K) CHANGE DISPLAY [CAMBIO DE INFORMACIÓN]:** oprima para cambiar la información en la pantalla durante la sesión de ejercicio.
- L) FAN [TECLA DE VENTILADOR]:** oprima para encender o apagar el ventilador.
- M) VENTILADOR:** ventilador personal para la sesión de ejercicio
- N) ALTOPARLANTES:** escuche música por los altoparlantes cuando tenga conectado un reproductor de CD o de MP3 a la consola.
- O) ENCHUFE DE ENTRADA DE AUDIO:** conecte su reproductor de CD o de MP3 en la consola con el cable adaptador de audio que se incluye.
- P) ENCHUFE DE SALIDA DE AUDIO / AURICULARES:** conecte sus auriculares en este enchufe para escuchar la música a través de los auriculares. Nota: cuando se conectan los auriculares en el enchufe para auriculares, el sonido deja de salir de los altoparlantes.
- Q) BOLSILLO PARA MP3:** úselo para colocar su reproductor de MP3.
- R) ESTANTE DE LECTURA:** úselo para colocar material de lectura.

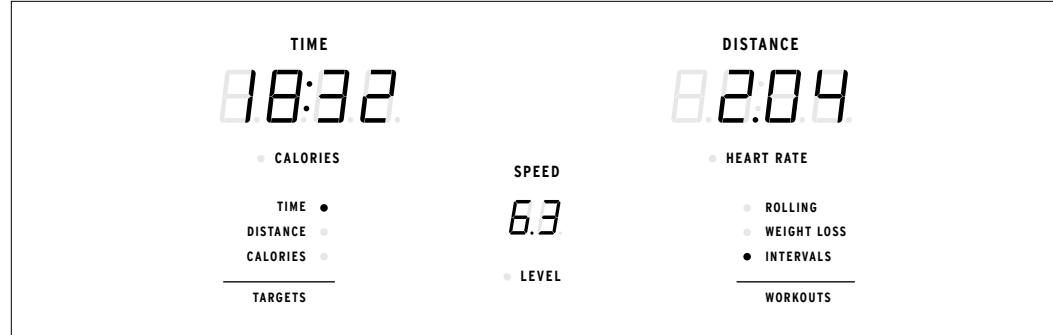

VENTANILLAS DE INDICADORES

- **TIME [TIEMPO]:** Aparece en minutos: segundos; indica el tiempo restante o el que ha pasado en su sesión de ejercicio.
- **DISTANCE [DISTANCIA]:** Aparece en millas; indica la distancia recorrida o la distancia por recorrer durante su sesión de ejercicio.
- **SPEED [VELOCIDAD]:** Aparece en millas/hora; indica con qué rapidez se mueven los pedales.
- **CALORIES [CALORÍAS]:** Indica el número total de calorías quemadas o por quemar durante su sesión de ejercicio.
- **HEART RATE [RITMO CARDÍACO]:** Aparece como latidos/minuto; indica su ritmo cardíaco (cuando se sujetan ambas empuñaduras con sensor de pulso).
- **LEVEL [NIVEL]:** Indica el nivel actual de resistencia.
- **TARGETS [METAS]:** El diodo LED se ilumina junto a la meta que está seleccionada. Si ningún diodo LED está iluminado significa que no se ha activado ninguna meta.
- **WORKOUTS [SESIONES DE EJERCICIO]:** El diodo LED se ilumina junto a la sesión de ejercicio que está seleccionada. Si ningún diodo LED está iluminado significa que no se ha activado ninguna sesión de ejercicio.

INFORMACIÓN DE PROGRAMAS



TARGET 1 - TIME [META 1 - TIEMPO]: Le permite al usuario establecer una meta basada en el tiempo que debe durar su sesión de ejercicio. La meta de tiempo se puede establecer entre 5:00 y 99:00. El TIEMPO se cuenta en forma regresiva. La DISTANCIA y las CALORÍAS comienzan a contarse a partir de cero.



TARGET 2 - DISTANCE [META 2 - DISTANCIA]: Le permite al usuario establecer una meta basada en la distancia que desea cubrir. La meta de distancia se puede establecer de 0.25 a 26.25 millas. La DISTANCIA se cuenta en forma regresiva. El TIEMPO y las CALORÍAS comienzan a contarse a partir de cero.



TARGET 3 - CALORIES [META 3 - CALORÍAS]: Le permite al usuario establecer una meta basada en el número de calorías que desea quemar. Esta meta se puede establecer de 20 a 980 calorías. Las CALORÍAS se cuentan en forma regresiva. El TIEMPO y la DISTANCIA comienzan a contarse a partir de cero.



NO TARGET [NINGUNA META]: Le permite al usuario seleccionar un perfil de sesión de ejercicio sin una meta específica de tiempo, distancia o calorías. El TIEMPO, la DISTANCIA y las CALORÍAS comienzan a contarse a partir de cero.



WORKOUT 1 - ROLLING [SESIÓN DE EJERCICIO 1 - ONDULANTE]: Programa de resistencia. Crea la sensación de subir y bajar lomas al aumentar y reducir gradualmente la resistencia.



WORKOUT 2 - WEIGHT LOSS [SESIÓN DE EJERCICIO 2 - CONTROL DE PESO]: Le ayuda a bajar de peso al aumentar y disminuir la resistencia, al mismo tiempo que le mantiene a usted en su zona óptima para quemar grasa.



WORKOUT 3 - INTERVALS [SESIÓN DE EJERCICIO 3 - INTERVALOS]: Le ayuda a mejorar su fuerza, velocidad y resistencia al aumentar y disminuir la resistencia durante toda su sesión de ejercicio para que participen mejor su corazón y otros músculos.





PARA EMPEZAR

- 1) Verifique que no haya ningún objeto cerca que pudiera impedir el movimiento de la máquina elíptica.
- 2) Conecte el cable de corriente y encienda la máquina elíptica. (El interruptor de encendido y apagado está en la parte inferior delantera de la máquina elíptica.)
NOTA: algunas máquinas elípticas no tienen un interruptor de encendido y apagado, y se encienden cuando se conecta la corriente eléctrica.

A) INICIO RÁPIDO

Simplemente oprima la tecla de inicio START para comenzar a hacer ejercicio. El tiempo comienza a contar a partir de 0:00 y el nivel de resistencia inicia en el nivel 1 de diseño. Sólo el modelo. O...

B) SELECCIONE UNA META Y UNA SESIÓN DE EJERCICIO

- 1) Seleccione una META por medio de la tecla SELECT TARGET.
- 2) Regule los valores de su META por medio de las teclas de FLECHAS.
- 3) Oprima ENTER para seguir adelante.
- 4) Seleccione una SESIÓN DE EJERCICIO por medio de la tecla SELECT WORKOUT.
- 5) Oprima la tecla de inicio START para que dé inicio la sesión de ejercicio.

NOTA: Si no selecciona una META o una SESIÓN DE EJERCICIO, el programa funciona en la modalidad MANUAL. En esta modalidad el usuario debe hacer todos los cambios de resistencia e inclinación que desee.

PARA PONER LA CONSOLA EN CEROS

Oprima la tecla de paro STOP durante 3 segundos.



PARA TERMINAR SU SESIÓN DE EJERCICIO

La pantalla centellea la palabra "FINISHED" y emite un sonido para indicarle que ha terminado su sesión de ejercicio. La información de su sesión de ejercicio aparece en la consola durante 30 segundos y luego se borra.

PARA ELIMINAR LA SELECCIÓN ACTUAL

Para eliminar la selección actual de programa o para borrar la pantalla, sostenga oprimida la tecla de paro STOP de 3 segundos.

PARA USAR SU REPRODUCTOR DE CD / MP3

- 1) Conecte el CABLE ADAPTADOR DE AUDIO, que incluimos, al ENCHUFE DE ENTRADA DE AUDIO que está en el lado derecho superior de la consola y al enchufe para auriculares de su reproductor de CD / MP3.

- 2) Use las teclas de su reproductor de CD / MP3 para hacer los ajustes necesarios de sonido y de elección de piezas musicales.
- 3) Retire el CABLE ADAPTADOR DE AUDIO cuando no lo esté usando.
- 4) Si no quiere usar los ALTOPARLANTES, puede conectar sus auriculares en el ENCHUFE DE SALIDA DE AUDIO que está en la parte inferior de la consola.

GARANTÍA LIMITADA PARA USO EN EL HOGAR



CAPACIDAD DE PESO = 275 lb (125 kg)



BASTIDOR • DE POR VIDA

Horizon Fitness garantiza al propietario original, de por vida, el bastidor contra defectos en mano de obra y materiales, siempre y cuando el aparato permanezca en posesión del propietario original. (El bastidor se define como la base de piezas soldadas de metal de la unidad y no incluye ninguna pieza desmontable.)

FRENO • EX-59: 20 AÑOS

• CE5.2: 15 AÑOS

Horizon Fitness garantiza el freno contra defectos en mano de obra y materiales durante el periodo especificado arriba, a partir de la fecha de adquisición original, siempre y cuando el aparato permanezca en posesión del propietario original. El servicio o la instalación del la resistencia no esta incluida dentro de la garantía de la freno.

PIEZAS Y COMPONENTES ELECTRÓNICOS • 1 AÑO

Horizon Fitness garantiza los componentes electrónicos, el acabado y todas las piezas originales durante un periodo de 1 año a partir de la fecha de adquisición original, siempre y cuando el aparato permanezca en posesión del propietario original.

MANO DE OBRA • 1 AÑO

Horizon Fitness deberá cubrir los costos de mano de obra de las reparaciones al aparato durante un periodo de 1 año a partir de la fecha de adquisición original, siempre y cuando el aparato permanezca en posesión del propietario original.

EXCLUSIONES Y LIMITACIONES

A quién protege esta garantía:

- Al propietario original y la garantía no es transferible.

QUÉ protege esta garantía:

- La reparación o el cambio de un motor defectuoso, de componentes electrónicos defectuosos, o de piezas defectuosas, y es el único recurso de esta garantía.

QUÉ NO protege esta garantía:

- El desgaste normal, el ensamblaje o el mantenimiento incorrecto, o la instalación de piezas o de accesorios que originalmente no tenían el propósito o la compatibilidad con el equipo al momento de su venta.
- Daños o fallos debido a un accidente, maltrato, corrosión, decoloración de pintura o de plástico, negligencia, robo, vandalismo, incendio, inundación, viento, relámpagos, congelación, u otras causas naturales de cualquier tipo, falta, fluctuaciones o reducción de corriente por cualquier causa, condiciones atmosféricas anormales, choques, introducción de objetos extraños dentro de la unidad cubierta, o modificaciones no autorizadas o no recomendadas por Horizon Fitness.
- Daños incidentales o resultantes. Horizon Fitness no es responsable de daños indirectos, especiales o resultantes, pérdidas económicas, pérdida de propiedad o de utilidades, pérdida de disfrute o de uso, u otros daños resultantes de cualquier naturaleza en relación con la adquisición, el uso, la reparación o el mantenimiento del equipo. Horizon Fitness no ofrece compensación monetaria ni de otro tipo por dichas reparaciones ni

costos de reemplazo de piezas, incluso pero sin limitarse a cuotas de membresía en gimnasios, tiempo perdido de trabajo o labores, servicio de diagnóstico, servicio de mantenimiento o transporte.

- El equipo al que se le dé uso con propósitos comerciales o cualquier otro propósito que no sea en el hogar de una sola familia, a menos que Horizon Fitness lo haya aprobado.
- Equipo guardado o usado fuera de los EE.UU. o Canadá.
- Entrega, ensamblaje, instalación, configuración de unidades originales o de reemplazo, o mano de obra u otros costos asociados con el retiro o el reemplazo de la unidad bajo garantía.
- Cualquier intento de reparar este equipo contiene el riesgo de lesiones. Horizon Fitness no es responsable de daños, pérdidas o responsabilidad que surja de lesiones personales sufridas durante el curso de, o como resultado de, cualquier reparación o intento de reparación de su equipo de acondicionamiento físico por cualquier persona que no sea técnico de un servicio autorizado. Todas las reparaciones que usted intente hacer en su equipo de acondicionamiento físico las hace A SU PROPIO RIESGO y Horizon Fitness no será responsable por ninguna lesión a personas o propiedad que surjan de dichas reparaciones.
- Si ya se le ha acabado la garantía del fabricante pero cuenta con una extensión de garantía, consulte su contrato de extensión de garantía para obtener información de contacto con respecto a solicitudes de servicio o reparación bajo la extensión de la garantía.

SERVICIO Y DEVOLUCIONES

- Hay servicio a domicilio sólo a menos de 240 km del proveedor de servicio autorizado más cercano (a distancias mayores de 240 km de un proveedor de servicio autorizado la responsabilidad es del cliente).
- Horizon Fitness debe autorizar con anterioridad todas las devoluciones.
- La obligación de Horizon Fitness de acuerdo a esta garantía se limita a cambiar o a reparar, a opción de Horizon Fitness, el producto por el mismo modelo o por uno similar
- Horizon Fitness puede solicitar que los componentes defectuosos sean devueltos a Horizon Fitness una vez que se complete el servicio bajo garantía, por medio de una etiqueta de devolución prepagada. Si se le ha solicitado que devuelva las piezas y no recibe la etiqueta de devolución, comuníquese con el Servicio de Asistencia Técnica a Clientes.
- En ocasiones se pueden suministrar piezas y componentes electrónicos que Horizon Fitness o sus proveedores reacondicionen a un "estado equivalente al nuevo" como piezas de reemplazo bajo garantía, y esto constituye cumplimiento con los términos de la garantía.
- Esta garantía le otorga derechos legales específicos, y sus derechos pueden variar de estado a estado.





CUSTOMER TECH SUPPORT

DO NOT RETURN TO THE RETAILER if you have any problems during assembly or if parts are missing.

For fast and friendly service, please contact one of our trained customer technicians via phone, email or our website.

We want to know if you have a problem and we want to have an opportunity to correct it for you.

NOTE: Please read the TROUBLESHOOTING section in the ELLIPTICAL GUIDE before contacting Customer Tech Support. Additional product information is available on our website.



SERVICE DE SOUTIEN TECHNIQUE À LA CLIENTÈLE

En cas de difficulté lors de l'assemblage ou si des pièces manquent, **NE PAS RENVoyer L'APPAREIL AU DÉTAILLANT.**

Pour un service rapide et amical, communiquer avec un de nos techniciens qualifiés, par téléphone, courriel ou notre site Web.

Horizon Fitness tient à ce qu'on lui signale tout problème d'utilisation, afin de pouvoir y remédier.

REMARQUE : Lire la section DÉPANNAGE du GUIDE D'UTILISATION DE L'EXERCISEUR ELLIPTIQUE avant de contacter le service de soutien technique à la clientèle. Pour plus ample information sur le produit, visiter notre site Web.



SERVICIO DE ASISTENCIA TÉCNICA A CLIENTES

Si tiene problemas durante el ensamblaje o si le faltan piezas **NO DEVUELVA ESTE APARATO AL VENDEDOR MINORISTA.**

Para obtener servicio rápido y amable, comuníquese por teléfono, correo electrónico o a través de nuestro sitio en Internet con alguno de nuestros técnicos capacitados en ayuda a clientes.

Nos interesa saber si usted tiene algún problema y queremos tener la oportunidad de corregir la situación.

NOTA: Antes de comunicarse con el servicio de asistencia técnica a clientes, lea la sección de RESOLUCIÓN DE PROBLEMAS en la GUÍA DEL USUARIO DE LA MÁQUINA ELÍPTICA. Puede encontrar información adicional del producto en nuestro sitio en Internet.



USA: 1-800-244-4192 comments@horizonfitness.com
CAN: 1-877-922-6234 ctsupport@horizonfitness.com
www.horizonfitness.com

Horizon Fitness
1600 Landmark Drive,
Cottage Grove WI, 53527